

**O‘ZBEKISTON RESPUBLIKASI
TURIZMNI RIVOJLANTIRISH DAVLAT QO‘MITASI
“IPAK YO‘LI” TURIZM XALQARO UNIVERSITETI**

JO‘LIBOY ELTAZAROV

**O‘ZBEK VA JAHON TILSHUNOSLIGIDA
SO‘Z TURKUMLARINING O‘RGANILISH
TARIXIDAN**

**“Ipak yo‘li” turizm xalqaro universiteti nashriyoti
2021**

UDK 494.3:4
BBK 81.2
E 50

ELTAZAROV J. D. O‘zbek va jahon tilshunosligida so‘z turkumlarini o‘rganish tarixidan (monografiya). – Samarqand: “Ipak yo‘li” turizm xalqaro universiteti, 2021. – 124 bet.

Ushbu tadqiqotda o‘zbek va jahon tilshunosligida eng qadimgi davrlardan to 20-asr oxirigacha amalga oshirilgan so‘z turkumlarini ilmiy o‘rganishga bag‘ishlangan tadqiqotlar, ularni vujudga keltirgan sivilizatsiyalar, tilshunoslik oqim va maktablari tarixi haqida oliy ta‘lim muassasalarining filologiya fakultetlari professor-o‘qituvchilari, ilmiy izlanuvchilari va talabalari uchun tizimli shaklda bayon etildi. Shu bilan birga, so‘z turkumlarini o‘rganishning nazariy va amaliy masalalari, uslublari, yondashuvlari tarixiy-qiyosiy nuqtai-nazardan turib tahlil qilindi. Soz’ turkumlari haqidagi ta‘limotlarning milliy tilshunoslik hamda til o‘qitish usul va yondashuvlar rivojiga ta’siri masalalari ham ko‘rib chiqildi. Ushbu tadqiqotdan “Hozirgi o‘zbek adabiy tili”, “Sotsiolingvistika”, “O‘zbek tilshunosligi tarixi”, “Tilshunoslik nazariyasi” kabi fanlardan qo‘shimcha o‘quv va ilmiy adabiyot sifatida foydalanish mumkin va u OTMlarda tilshunos-o‘qituvchilar uchun muhim qo‘llanma bo‘lib xizmat qiladi.

Mas’ul muharrir: Prof. **ABDIYEV M.B.**

Taqrizchilar: Prof. **Karimov S.A.**
Dots. **Sultonov T.S.**

© “Ipak yo‘li” turizm xalqaro universiteti, 2021
© Akademik innovatsiyalarni qo‘llab-quvvatlash
Jamg‘armasi AIF-2/13 – “O‘zbekistondagi oliy o‘quv
yurtlarida o‘qituvchilar faoliyatini baholash” grant loyihasi

SO‘ZBOSHI

Filolog professor-o‘qituvchilarning ilmiy-pedagogik, ijodiy mahoratini uzluksiz oshirib borish shakllari haqida

Professor-o‘qituvchilarning ilmiy-pedagogik, ijodiy mahoratini uzluksiz oshirib borish, talabalarda chuqur nazariy bilim, amaliy va kasbiy ko‘nikmalarni shakllantirish, ilm-fanga bo‘lgan qiziqishni uyg‘otish, ularga milliy va umuminsoniy qadriyatlarni singdirish, har tomonlama yetuk mutaxassis tayyorlash vazifasi ulardan o‘z bilim va mahoratlarini doimiy oshirib borishni, jahon va o‘zbek fanida yuz bergan va berayotgan eng yangi bilimlarni ijodiy o‘zlashtirishni hamda talabalar ommasiga tizimli ravishda yetkazib berishni talab qiladi. Vaholanki, o‘qituvchi ilm-ma‘rifatli kadrlar tayyorlash, talabalarni turli sohalarga yo‘naltirish, uzluksiz ta‘lim jarayonlarida islohotlarni amalga oshirish, strategik fikr yuritadigan, bilimli va malakali yangi avlod kadrlarini tarbiyalash, xorijdagi ilg‘or tajribalarni chuqur o‘rganish, ta‘lim jarayonini yangilash, o‘qitish metodikasi, shakl va metodlarini qo‘llashda ilm-ma‘rifatga asoslanish kabilarni amalga oshirishga mas‘ul shaxs hisoblanadi.

Bugungi kunda O‘zbekistonda professor-o‘qituvchilarning malakasini oshirish va qayta tayyorlash, oliy ta‘lim muassasalari faoliyatini boshqarish va tashkil etishning maxsus tizimini yaratish, OTMlarda ishlay oladigan yoshlarni aniqlash, tanlash, o‘qitish va tarbiyalash kabi masalalar davlat siyosati darajasiga ko‘tarilgan. Oliy ta‘lim muassasalari faoliyatiga innovatsiyalar asosida ilg‘or ta‘lim shakllari, pedagogik texnologiyalarni joriy etish, xalqaro tashkilotlar va ekspertlarni jalb qilgan holda ijodiy faoliyatga ega bo‘lgan pedagogik kadrlarni tayyorlash mexanizmlari joriy etilmoqda. O‘zbekiston Respublikasi Oliy va o‘rta maxsus ta‘lim Vazirligi huzuridagi Akademik innovatsiyalarni qo‘llab-quvvatlash Jamg‘armasi AIF-2/13 - "O‘zbekistondagi oliy o‘quv yurtlarida o‘qituvchilar faoliyatini baholash" granti ham ana shu maqsadlarga xizmat qilish uchun 2019-2021-yillarda faoliyat olib bordi. Ushbu

grant doirasida amalga oshirilgan tadqiqotlardan biri ham ushbu qo'llanma bo'lib, bu kitob OTM professor-o'qituvchilariga lisoniy tizimning eng muhim birligi – soʻz va til yarusining muhim qatlami – soʻz turkumlarining jahon tilshunosligida, tilshunosligimizning tarixida va bugunida oʻrganilishi, bunda sivilizatsion aloqalarning oʻrni va roliga alohida eʼtibor berilgan. Zero, yaqin-yaqinlargacha tilshunoslikda u yoki bu til birligi, lisoniy daraja yoki hodisani oʻrganishda sivilizatsion aloqalar, taʼlim tizimi va tilshunoslik oqimlari oʻrtasidagi aloqalar aslida tilshunoslik fani taraqqiyotining uch muhim komponenti ekanligiga hech eʼtibor qaratilmadi. Ijtimoiy hodisa boʻlgan til ijtimoiy jarayonlardan chetda tutilgan holda tadqiq etildi. Bularning bari birinchi tomondan, professor-oʻqituvchilarning til hodisalarini baʼzan bir yoqlama tushunish hamda yanglish talqinlar qilishga, ikkinchi tarafdin til birliklari haqida cheklangan tasavvur va tushunchalar asosida xulosalar chiqarishga olib keldi.

Ayniqsa, oliy taʼlim muassasalaridagi filologik taʼlimda professor-oʻqituvchilarning dunyo lingvistika fanidagi ilmiy yangilik hamda tadqiqot metod va usullaridan xabardor boʻlishi, til oʻqitishda ilgʻor jahon tajribasidan foydalanishi lozimdir. Chunki, milliy tilshunoslik dunyo fani bilan hamqadam taraqqiy etmasa hamda jahon tilshunosligining ilgʻor gʻoya va yoʻnalishlari yutuqlarini oʻzlashtirmasa, milliy tilni har taraflama puxta tekshirish hamda uni taraqqiy ettirish yoʻl-yoʻriqlarini belgilashda qiyinchilik va toʻsiqlarga duch kelinadi.

Maʼlumki, hozirgi jahon tilshunosligi til haqidagi bilimlarning uzoq davrlilik taraqqiyoti mahsulidir. Tilshunoslikning koʻpgina bahsli masalalari, jumladan, soʻz turkumlari (ST) muammosini ham tarixiy aspektda, dunyo tilshunosligi maktablarining uzoq va yaqin tarixi, ularning turli etnik-madaniy va sivilizatsion maydonlarda shakllanib, rivojlanishi kontekstida olib qarash masalaning mohiyatini chuqur idrok etishga koʻmaklashadi. Binobarin, bugungi lingvistika fani dunyoning turli qitʼalarida turli davrlarda hukm surgan sivilizatsiyalar va jahonning qator mintaqalari va davlatlaridagi lokal tamaddunlarning tarkibiy qismi

bo‘lgan milliy tilshunoslik fanlarining o‘zaro ta’siri va bir-birini boyitishi natijasida maydonga kelgandir. Shu ma’noda dunyo tilshunosligi tarixi, eng avvalo dunyoning u yoki bu mintaqasi va mamlakatidagi tilshunoslik fanlarining tarixidir. Demak, tilshunoslik tarixini milliy tilshunoslik fanlari shakllangan sivilizatsiyaning xususiyatlari va u erda mavjud bo‘lgan lingvistik traditsiyalardan tashqarida olib qarash maqsadga muvofiq emas. Shu kabi ayniqsa, fanning barcha sohalarida globallashuv jarayonlari avj olgan bugungi dunyoda, milliy tilshunosliklarning lingvistika taraqqiyotiga qo‘shgan hissasini aniq belgilash va turli lingvistik an‘analarning u yoki bu masalaga yondashuvlarini taqqoslash muhimdir¹.

So‘z turkumlari masalasi tafakkurning eng muhim birligi tushuncha bilan bog‘liq bo‘lgani uchun ushbu masala eng qadimgi davrlardan boshlab tilshunoslar, faylasuflar, boshqa yondosh fanlar vakillarining diqqat markazida bo‘lib keldi. Ayniqsa, ST tushunchasi, STning tasnifi, ST miqdori va ularning kelib chiqishi, STning o‘zaro aloqasi va ko‘chishi masalalari haqida bahs yuritmagan, bu xususda o‘z munosabatini bildirmagan jahondagi biror tilshunoslik maktabi yoki olimni kuzatish qiyin. Shu sababli, so‘z turkumlari to‘g‘risida, ularning o‘zaro aloqasi va ko‘chishi haqida so‘z yuritganda dastlab mazkur masala bo‘yicha jahon til ilmida amalga oshirilgan tadqiqotlar haqida va ularning o‘zbek tilshunosligiga ta’siri xususida kuzatishlar olib borish zarur. Zero, o‘zbek tilshunosligi jahon tilshunosligining jadal rivojlanayotgan tarkibiy qismidir.

Fikrimizcha, jahon va o‘zbek tilshunosligidagi so‘z turkumlari haqidagi ta’limot va qarashlarning rivojini, shuningdek, dunyo lingvistika fanidagi tendensiyalarning o‘zbek tilshunosligidagi ST xususidagi tadqiqotlarga ta’sirini sxematik tarzda quyidagicha ifodalash mumkin:

¹ Каранг: Сусов И. П. История языкознания: Учебное пособие для студентов старших курсов и аспирантов. – Тверь: Тверский гос. ун-т, 1999 – <http://www.lib.ru/TEXTBOOKS/yazykoznanie.txt> (September, 2019); Newmeyer, Frederick J. Historical Linguistics – <http://www.lsadc.org/info/ling-fields-history.cfm> (September, 2019)

O‘zbek tilshunosligi	Jahon tilshunosligi
Davr, olim, oqim	Tilshunoslik maktabi, sivilizatsiya tipi, davr
1. Mahmud Koshg‘ariyning ST haqidagi ta’limoti, XI asr, turkologiyaning asoschisi	<ul style="list-style-type: none"> ● Antik tilshunoslik; G‘arb sivilizatsiyasi, antik davr ● Hind, Xitoy tilshunosligi; klassik Sharq sivilizatsiyasi; qadimgi davr ● Arab tilshunosligi – Islom sivilizatsiyasi (G‘arb va Sharq sivilizatsiyasining kvintessentsiyasi); ilk o‘rta asrlar
2. Alisher Navoiyning ism va fe‘l haqidagi fikrlari, 15-asrning oxiri	<ul style="list-style-type: none"> ● Musulmon-arab tilshunosligi; Turkiy-Islom sivilizatsiyasi; o‘rta asrlar
3. Abdurauf Fitratning so‘z turkumlari haqidagi qarashlari, XX-asr	<ul style="list-style-type: none"> ● Usmonli turk tilshunosligi; Sharq-Islom sivilizatsiyasi; 19-asr ● 19-asr rus tilshunosligi; Yevropa-xristian-slavyan sivilizatsiyasi; 19-asr
4. 1960-yillargacha bo‘lgan o‘zbek tilshunosligidagi ST haqidagi qarashlar	<ul style="list-style-type: none"> ● 19-asr rus tilshunosligi (Qozon, Moskva, Peterburg, Xarkov tilshunoslik maktablari) va N.Y. Marr ta’limoti; Yevropa sivilizatsiyasi; sobiq sovet mafkurasi, 19 asr – 20-asrning 1-yarmi ● An’anaviy rus tilshunosligi, rus (sovet) tilshunosligi; Yevropa sivilizatsiyasi; sobiq sovet mafkurasi, 19-20 asrlar
5. 1980-90 yillar boshi o‘zbek tilshunosligidagi ST haqidagi qarashlar	<ul style="list-style-type: none"> ● Rus (sovet) tilshunosligi; Yevropa sivilizatsiyasi; 20-asrning ikkinchi yarmi ● Yevropa va Amerika tilshunosligi, de Sossyur ta’limoti, Yevropa va Amerika strukturalizmi; xorijiy turkologiya; Yevropa sivilizatsiyasi; 20-asr
6. Mustaqillik davri o‘zbek tilshunosligi. O‘zbek tilshunosligida ST haqida yangicha qarashlarning shakllanishi	<ul style="list-style-type: none"> ● Rus tilshunosligi; Yevropa va Amerika tilshunosligi; xorijiy turkologiya; Yevropa sivilizatsiyasi; 20-asr

Turkiston hududlarining eng eski davrlardan beri jahon madaniyati va fani markazlaridan biri bo‘lgani va u tarixning barcha davrlarida muhim geosiyosiy va geostrategik ahamiyatga ega bo‘lib kelgani uchun bu yerdagi tamaddunga dunyoning turli tipdagi sivilizatsiyalarining ta’siri kuchli bo‘ldi. Tilshunoslik, va xususan, so‘z turkumlari masalasi

bundan mustasno emas. Jadvaldan ko‘rinib turganidek, o‘zbek tilshunosligida ST haqidagi ta’limotning taraqqiyotida ham Sharq, ham G‘arb sivilizatsiyasining ta’siri kuchli bo‘lgan. Sharq tilshunoslik maktablarining ta’siri 20-asr boshigacha davom etgan bo‘lsa, undan keyingi davr G‘arb (Yevropa, rus) tilshunosligining kuchli ta’siri bilan xarakterlanadi. Mustaqillik davrida esa tilimiz ST tizimi mohiyatini aniq va chuqur yoritgan tadqiqotlar maydonga keldi.

Talabalarning kitob o‘qishi, pedagoglarning nazariy, pedagogik va metodik adabiyotlar bilan o‘z vaqtida tanishib borishlari, shu yo‘l bilan bilimlarini oshirishlari, dunyoqarashi, o‘qimishli kishilarga xos jihatlarini tarbiyalashlari, kasbiy mahoratlarini yuksaltirishlari bevosita axborot olish madaniyatining shakllanishi bilan bog‘liqdir. Zamonaviy o‘quv va ilmiy axborot olish manbalarining ko‘payganligi talabalarga axborot olishning zamonaviy, avtomatlashgan shaklini taqdim etayotgan bo‘lsa-da, so‘z turkumlarining jahon va milliy tilshunoslikda o‘rganilishi xususidagi tizimlashtirilgan ushbu o‘quv adabiyoti esa ko‘plab xorijiy manbalarda ilgari surilgan fikrlarni umumlashtirish hamda ularni tahlil etishga asoslanganligi bilan ajralib turadi. Professor-o‘qituvchilar tomonidan talabalarda axborot olish madaniyatini shakllantirish zaruriyati hozirgi paytda jamiyatimizda va dunyoda quyidagi ijtimoiy va ta’limiy hodisaning yuz bergani bilan bog‘liq:

-ta’lim modeli o‘zgarib, bir umrga yetadigan bilim olish o‘rnini umr bo‘yi ta’lim olish egallay boshlaganligi;

-axborot ko‘lamining jadal ortib borayotganligi;

-jamiyatning keng miqyosda axborotlashayotganligi;

-axborot olishda u bilan tanishishning o‘zi yetarli emasligi;

-axborot olish oz miqdordagi adabiyotlar bilan cheklanishni ifoda etmasligi;

-axborotni imkon qadar ko‘proq o‘zlashtirish jamiyat taraqqi-yotini ta’minlovchi eng muhim omil ekanligi;

-tobora taraqqiy etayotgan axborot texnikasi va texnologiyasidan foydalanilayotganligi.

Shu sababli OTMLar filologiya fakultetlari professor-o'qituvchilari zamonga hamqadam bo'lib, axborot texnologiyalarini yaxshi egallagan bo'lishi, o'z kasbiy mahoratlarini zamonaviy ilmiy va o'quv axborotlarini tizimlashtirgan holda talabaga yetkazib berishi, boshqa tarafdin esa ularni mustaqil izlanish hamda o'quv adabiyotlarini o'zlashtirishga yo'naltirishlari lozim. Bu yo'lda ushbu qo'llanmaning professor-o'qituvchilarga yordam berishiga ishonamiz.

1-qism. OTMLARDA O‘RGANILUVCHI SO‘Z TURKUMLARI NAZARIYASI VA AMALIYOTI. STNI O‘RGANISHNING BOSHLANISHI: ANTIK TILSHUNOSLIK

OTMLarda so‘z turkumlarini o‘qitish umumta’lim maktablari, litsey va kollejlardagidan tubdan farq qiladi. Oliy maktabdagi bu masdala so‘z turkumlari muammosini atroflicha o‘rganish, jumladan, ST o‘rganilish tarixini va ushbu jarayonga sivilizatsion yondashuvlar qo‘shib olib borilishini talab qiladi.

Ma’lumki, ko‘pgina lingvistik tushunchalar qatori "so‘z turkumi" tushunchasi ham o‘z boshlang‘ichini antik davr tilshunosligidan oladi. Qadimgi yunon tilshunosligi taraqqiyotining ikki davri mavjud ekanligi ma’lum: falsafa davri hamda Aleksandriya davri¹.

Antik tilshunoslikda "til alohida olingan holda kamdan-kam o‘ziga diqqatni jalb etardi; tilni afsonaviy talqin qilishning asosiy og‘irligi so‘zga, aniqrog‘i ismga tushardi", – deb yozadi I.Trotskiy yunon tilshunoslarining so‘z haqidagi qarashlarini tahlil qila turib². Haqiqatan ham, tilshunoslikning falsafa davrida so‘z, tushuncha va narsaning o‘zaro munosabati muammosi tilshunoslar diqqat markazida turgan masalalardan biri bo‘ldi. Bu muammo qadimgi tilshunoslar orasida "ismlarning to‘g‘riligi" (haqqoniyli) to‘g‘risida borgan bahslarda, ayniqsa, yaqqol aks etdi. So‘z, narsa hamda tushuncha orasidagi munosabatlarni qanday "tushuntirib berishiga" qarab antik tilshunoslar ikki guruhga ajralgan edilar. Birinchi guruh – narsalarga nomlar ularning tabiatiga qarab beriladi, deb hisoblardilar hamda predmetning zamirida shunday nom qo‘yishga undovchi qandaydir xususiyat bor, deb bilardilar. Masalan, Platonning fikricha, "... ism narsaga qandaydir taqlid demakdir"³. Bu oqimga mansub faylasuflar narsaning nomini uning o‘zi

¹Венцкович Р.М., Шайкевич А.Я. История языкознания. Пособие для студентов-заочников. ч. I. -М.,1971, с.10-11.

²Троцкий И. Проблемы языка в античной науке / Античные теории языка и стиля. – М.-Л.: Госсоцэкиздат, 1936, с.8-9.

³Античные теории языка и стиля. – М.-Л.: Госсоцэкиздат, 1936, с. 52.

bilan chambarchas bog‘liq holda olib qarardilar, nom narsaning tarkibiy qismi deb hisoblardilar. "Ism narsadan tashqarida yasholmaydi, ismga ta’sir o‘tkazish orqali narsani izmimizga solishimiz mumkin"- mazkur oqim namoyandalarining pirovard natijada kelgan xulosalarini shunday ifodalash mumkin¹. Shu nuqtai nazardan qaraganda, rimlik olim Avgustinning quyidagi fikrini keltirib o‘tish o‘rinlidir: "...*mel (asal)* – og‘izga asalari mumi qanday shirin unnasa, uning nomi quloqqa shunday yoqimli eshitiladi; *acre (achchiq)* har ikki holda ham qattiq; *lana (jun)* va *mepres (zig‘ir tolasi)* nomi qanday eshitilsa, badanga tekanda shunday seziladi"². Ikkinchi oqim vakillarining nuqtai nazaricha, narsalarga nomlar "qonunga asosan", "belgilab qo‘yilgani kabi", ya’ni ismlar narsalarga odamlarning o‘zi tarafidan o‘zaro shartlashuvga asosan beriladi, bu nomlar narsalarning tabiatiga aloqador emas³.

Qadimgi yunon olimlari o‘rtasidagi ism va umuman til haqidagi tortishuvlar, ularda olg‘a surilgan g‘oya va isbot-dalillarni Platonning (er. av. 427-347 yy.) "Kratil yoki ismlarning to‘g‘riligi haqida" degan bahsnoma asari, ayniqsa yaqqol aks ettiradi. Ushbu bahsda tomonlarning fikrlarini yaxshiroq ilg‘ash uchun asardagi dialoglarda qatnashuvchi uch shaxs va ularning nuqtai nazari bilan tanishtirib o‘taylik: Kratil – ism narsaning tabiatidan kelib chiqadi, deb hisoblovchi birinchi oqim tarafdori, Germogen ism narsalarga "ko‘rsatma bo‘yicha", "ahdlashuvga ko‘ra" beriluvchi nom deb sanovchi ikkinchi oqim vakili. Ularning bahsiga hakamlik qiluvchi Suqrot muallif (Platon)ning nuqtai nazarini bayon qiladi. Suhbat har ikki bahslashuvchining hakamga o‘z nuqtai nazarlarini bayon etishi va o‘z fikrlariga (hakamdan) tegishli javoblar olishi shaklida kechadi.

Kratilning nuqtayi nazariga rozi bo‘lmagani holda Germogen hakamga quyidagi qarshi dalillarni keltiradi: ismlarning haqqoniyligi faqat shartnoma va ahdlashuvlarga asoslanadi. Shu yo‘l bilan kimga yoki nimaga ism berilsa – u

¹ Троцкий И. Проблемы языка в античной науке, с.8-9

² Античные теории языка и стиля, с.72.

³ Немцович Р.М., Шайкевич А.Я. История языкознания. Пособие для студентов-заочников. ч. I, с.1

to'g'ridir, keyinchalik ism yana o'zgartirilsa – bu oldingisi kabidir (to'g'ridir) (axir qullarning ismini xuddi shunday qilib o'zgartirib turadilar-ku!) Hech kimsaga nom tug'ma, tabiat tomonidan berilmaydi, ism unga nom beruvchilarning qonun va odatlariga ko'ra beriladi...¹.

Hakam (Suqrot) bu fikrlarni to'liq rad etmagan holda Germogenni "ism narsalarga tabiatan xos, har bir odam ham nom berishga sazovor bo'lavermaydi, narsaga azaldan xos bo'lgan ismga e'tibor bergan odam uning mohiyatini anglashi mumkin", degan fikrga ko'ndirmoqchi bo'ladi².

Aftidan, Platonning ham shu nuqtai nazarga moyilligi mavjud bo'lgan. Suqrotning birinchi oqim tarafdori Kratil bilan bo'lgan suhbatida asnosida shu ma'lum bo'ladiki, "...ismning to'g'ri ekanligini uning mohiyati belgilaydi, ism – narsaga ma'lum taqlid mahsuli, u narsalarni bo'g'inlar va harflar orqali ifodalashdir, shu jihatdan u rasmga o'xshab ketadi. Yaxshi narsaga yaxshi, yomon narsaga yomon ism beriladi..."³

Suqrot Kratil aytgan fikrlarni inkor etmagan holda uni "ismlar shartlashuv mahsuli, narsani oldin bilib-ko'rib, keyin nom qo'yilsa, bunday ism to'g'ri bo'ladi", degan qarashni qabul qilishga chaqiradi⁴. Bundan, Suqrot timsolidagi Platon ikkiyoqlama pozitsiya tutganligi ma'lum bo'ladi: uning har ikkala oqimda mavjud bo'lgan ijobiy tomonlarni – narsalar-tushunchalar va inson psixikasi (ongi) o'rtasidagi bog'liqlik g'oyasi hamda tilning ijtimoiy hodisa sifatida faqat kishilik jamiyatida (*Platon so'zlari bilan* – bir necha avlodlarning iste'molida) mavjud bo'lishi to'g'risidagi fikrlarni umumlashtirmoqchi bo'lganligi ehtimoldan xoli emas.

Mazkur asarda keltirilgan boshqa dialogda uning ishtirokchilari ikki so'z turkumini ajratib ko'rsatadilar. Bu – qadimgi Yunoniston tilshunosligida dastlabki tasnif bo'lib, u mantiqiy tushunchalarga asoslangan edi: "...bizda voqelikni ovoz bilan ifodalashning ikki turi bor. Bularning biri ism, ikkinchisi fe'ldir. Fe'l deb harakatni ko'rsatuvchi so'zlarga

¹ Античные теории языка и стиля. – М.-Л.: Госсозэкиздат, 1936, с.36-51 (fikrlar majmui sifatida keltirildi).

² Античные теории языка и стиля, с. 43.

³ Античные теории языка и стиля, с. 51-57.

⁴ Античные теории языка и стиля, 56-б.

aytiladi (kesim). Bu harakatni sodir etuvchini ko'rsatuvchi so'z – otdir (ega). Faqat ism yoki fe'llardan iborat nutq mavjud emas..."¹. Demak, antik tilshunoslikda so'z turkumlarini (yoki til va nutqni) ism va fe'lga ajratgan holda qilingan dastlabki tasnif Platonga tegishlidir.

Antik tilshunoslikdagi Aleksandriya maktabining so'z turkumlariga oid qarashlarini bayon qilishdan oldin buyuk qomuschi olim Aristotelning mazkur masala bo'yicha olg'a surgan fikrlariga to'xtalib o'tish joyizdir.

Aristotel (taxminan er. av. 384-322 yy.) o'zining "Poetika" ("She'riyat san'ati"), "Ritorika" ("Notiqlik san'ati") asarlarida mantiqning hukm kategoriyasi haqida mushohada yuritar ekan, so'z turkumlaridan ism va fe'lni mazkur kategoriyani ifodalovchi eng muhim unsurlar sifatida ajratib ko'rsatadi: "Ism – bu mustaqil ma'noga ega, zamon tushunchasiga aloqasi yo'q tovushlar majmuidir... Fe'l – bu mustaqil ma'noga ega, zamon tushunchasi bilan aloqador tovushlar majmuidir..." Aristotel ismni sub'ekt, fe'lni predikat sifatida ta'riflagach, boshqa bir so'z turkumi – bog'lamani ham ajratib ko'rsatadi². Shunday qilib, Aristotelning so'z turkumlari, ularning tasnifi to'g'risidagi qarashlari olimning hukm va uning komponentlari – sub'ekt, predikat va bog'lama to'g'pisidagi fikrlariga mosdir, ya'ni faylasuf uchta so'z turkumi – ism, fe'l va bog'lamani ajratib ko'rsatadi. Aristotel bayon qilgan bu tamoyillar so'z turkumlarini ilmiy tahlil va tasnif qilishga ilk yondashuv bo'lib, u, albatta, qadimgi yunon va lotin tillaridagi so'zlarning barchasini qamray olmasdi. Aristotelning ushbu tajribasi asos o'laroq keyinchalik boshqa olim va oqimlar (Aleksandriya maktabi, stoiklar, rimliklar) so'z turkumlarini tasnif qilishda hamda ularni ta'riflashda yanada ilgari ketdilar, uning an'analarini to'ldirib va takomillashtirib bizning eramizgacha (to'g'rirog'i, o'rta asrlargacha) yetkazib berdilar.

Aleksandriya davrining antik dunyo tilshunosligi taraqqiyotida maxsus o'rni bor. So'z turkumlari haqidagi

¹ Античные теории языка и стиля, с.58. (Фикрлар мажмуи тарзида)

² Аристотель. Поэтика // Античные теории языка и стиля, с.62-63.

nazariya Aleksandriya maktabi hukm surgan davrga kelib uzil-kesil shakllandi (eramizdan oldingi III-I asrlar)¹. Aleksandriyalik olimlar Aristotel hamda boshqa yunon faylasuf-tilshunoslarining g'oyalariga tayanib, so'z turkumlarini tasnif qilishni takomillashtirdilar, so'z turkumlarining xarakterli belgilarini ta'riflashga harakat qildilar. Jumladan, Galikarnasli Dionisiy "Ismlarning birikuvi haqida" nomli asarida so'z turkumlarini tasnif etish taraqqiyotini quyidagicha ta'riflaydi: Teodekt, Aristotel va ularga zamondosh faylasuflar uchta turkumni ajratib ko'rsatdilar; ularning fikricha, nutq ismlar, fe'llar va bog'lovchilarga bo'linadi. Keyinroq stoiklar maktabi yetakchilarining xizmati o'laroq bog'lovchilardan a'zo (artikl)lar² farqlandi va turkumlarning soni to'rttaga yetkaziladi. Ulardan keyingi olimlar atoqli otlardan turdosh otlarni farqladilar va oltita asosiy turkumni kashf etdilar. Boshqalari esa ismlardan olmoshni ajratdilar va oltinchi unurni kiritdilar; yana bir guruhi fe'ldan ravishni, bog'lovchilardan ko'makchilarni va turdosh otlardan sifatdoshlarni ajratib ko'rsatdilar; yana boshqalari sonlarni ajratish bilan turkumlar sonini yanada oshirdilar. Bu masala bo'yicha yana ancha gapirish mumkin³. Aleksandriya davridagi tilshunoslarning so'z turkumlariga yondashuvida falsafa, ayniqsa mantiqning ta'siri sezilmaydi. Bu davrga mansub tilshunoslar so'zlarning mazmuni hamda ularning gapdagi vazifasi, turlanishi va tuslanishiga e'tibor berganlar. Shu sababli so'z turkumlarining miqdori hukmga aloqador unsurlar (sub'ekt-ot, predikat-fe'l va bog'lama) doirasidan chiqadi. Jumladan, Frakiyalik Dionisiyda o'qiymiz: "So'z turkumlari sakkiztadir: ot, fe'l, sifatdosh, a'zo (artikl), ravish, ko'makchi, bog'lovchi..."⁴.

Eliy Donat mazkur qatorni jiddiy yangilaydi va to'ldiradi: "So'z turkumlari sakkiztadir: ot, olmosh, fe'l, ravish, sifatdosh, bog'lovchi, ko'makchi, undovlar". Olim

¹ Алпатов В.М. Из истории изучения частей речи // Части речи. Теория и типология. – М.: Наука, 1990, с.6.

² Рус тилида "член", бу атама текширилаётган даврда, Европа тилларидаги артикларни ифодалаган. Шу сабабли биз унинг таржимаси ва изоҳини келтиришга жазм қилдик.

³ Античные теории языка и стиля, с.118.

⁴ Античные теории языка и стиля, с.118

bularning ichida ot va fe'lning asosiy so'z turkumlari ekanligini ta'kidlab o'tadi¹.

Aleksandriya tilshunoslari so'z turkumlarini tasnif etish bilangina cheklanib qolmadilar, balki ular tasnif uchun asos bo'lgan mezonlar (kriteriyalar) to'g'risida izlanishlar olib bordilar. Jumladan, ot, son, fe'l, sifatdosh, a'zo (artikl), olmosh, ko'makchi, ravish, bog'lovchi, undov so'zlar to'g'risida turli tilshunoslar tomonidan bildirilgan fikrlarga diqqat qilinsa, aleksandriyalik tilshunoslarning kuzatishlari o'z davri va hatto bizning davrimiz uchun ham teran tadqiqotlar sifatida namoyon bo'ladi. Jumladan, ism (ot) Frakiyali Dionisiyning fikricha, "turlanuvchi so'z turkumi, vujud yoki narsani anglatadi (*vujud* – masalan, *tosh*; *narsa* – misol uchun, *tarbiya*) va u umumiy va xususiy holda mavjuddir: umumiy – masalan, *odam*; xususiy – masalan, *Suqrot*"². Ko'rinadiki, Dionisiy otga so'z turkumlarini ajratishning quyidagi asoslariga ko'ra yondashmoqda: a) borliqdagi narsa va hodisalarni qay tarzda ifodalashiga ko'ra – nomlovchi ("vujud yoki narsani anglatadi"); b) semantik asos (nomlash vazifasidagi ishtiroki) – obyektiv reallik hodisalarini bildiradi (*tosh*, *tarbiya*, *odam*, *Suqrot* – barcha otlar shu guruhga kiradi); v) morfologik asos – o'zgaradigan so'z ("ot – turlanuvchi so'z turkumi"). Muqoyasa qilish uchun aytish lozimki, hozirda tilshunosligimizda so'z turkumlarini tasnif qilishning 6 va undan ziyod asosi ko'rsatiladi³ va Dionisiy ismga yondashuvda ularning eng asosiylaridan uchtagiga tayanadi.

Antik tilshunoslikning taraqqiyoti bosqichlari qator ilmiy oqimlar bilan ham xarakterlanadi. Stoisizm yoki stoiklar oqimining qadimgi dunyo falsafasida kabi, antik tilshunoslikda o'z o'rnini bor. Stoiklar tilshunoslikda ko'pgina sohalar bo'yicha kuzatishlar olib bordilar, so'z turkumlari tasnifi ham bundan xoli emas, albatta. Jumladan, stoiklarning yetakchi vakillaridan Vavilonli Diogen va Xrisipp quyidagi so'z turkumlarini ajratib ko'rsatdilar: ot,

¹ Юқоридаги манба, 118- б.

² Кўрсатилган иш, 118- б.

³ Қаранг: Нурмонов А., Расулов Р. Ўзбек тили жадвалларда. -Тошкент: Ўқитувчи, 1993, 63-64 бетлар; Мадраҳимов И. Ўзбек тилида сўзнинг серкирралиги ва уни таснифлаш асослари. НДА. -Тошкент, 1994

turdosh ot, fe'l, bog'lovchi, artikl (a'zo)¹. Stoiklarning so'z turkumlariga yondashuvi ham semantik tamoyilga asoslangan. Jumladan, Vavilonli Diogenning fikricha :

– turdosh ot (нарицание) umumiy nomni bildiradi, masalan, *ot, odam*;

– atoqli ot – xususiy nomni bildiradi, masalan, *Diogen, Suqrot*;

– fe'l – sodda predikat, kelishiklardan xoli, biror narsa bilan bog'liq harakatni bildiruvchi so'z: *yozaman, gapiraman*;

– bog'lovchi – kelishiklardan xoli, so'zlarni o'zaro bog'lovchi so'z;

– artikl (a'zo) – kelishikda turlanuvchi, ismlarning jinsi va sonini ko'rsatuvchi so'z².

Stoiklarning yana bir vakili Tarsli Antipatr mazkur qatorga ravishni ham kiritadi. Xrisipp esa so'z turkumlarini nutqqa xos unsurlar deb qaraydi³. Umuman, stoiklarning ba'zi so'z turkumlariga yondashuvida ularning nutqiy xususiyatlarini hisobga olish hollari kuzatiladi. Stoiklar ba'zi so'z turkumlarini, masalan, sifatdoshlar, olmoshlar, ko'makchilarning nutqda qo'llanish xususiyatlarini, shu jumladan, ularning boshqa so'z turkumlari bilan funksional yaqinlashuvi hamda o'zaro aloqalarini hisobga olib sifatdoshlarni turlanuvchi (kelishikda turlanuvchi) fe'l, ravishlarni fe'lga xos sifatlar, olmoshlarni aniq artikllar, ko'makchilarni ko'makchi-bog'lovchilar, deb hisoblardilar⁴.

Antik tilshunoslikda so'z turkumlarini o'rganish masalasi xususida so'z ketganda, Mark Terensiy Varron (er. av. 116-27 yy.) va uning tadqiqotlari to'g'risida alohida to'xtalish lozim. Varron yunon va Aleksandriya tilshunosligi an'analarini davom ettiruvchisi bo'lgan qadimgi Rim tilshunosligining vakilidir. R.M.Ventskovich va A.Ya.Shaykevichlarning fikricha, rimliklar qadimgi yunon tilshunoslik an'analarini qabul qilib olgan bo'lsalar-da, unga arzirli yangilik kiritmadilar, ular yunon olimlari ilgari

¹ Античные теории языка и стиля, с.70

² Диоген Вавилонский. Фрагмент 22 // Античные теории языка и стиля, с.70.

³ Античные теории языка и стиля, с.70.

⁴ Қаранг: Присциан II, 16-17 // Античные теории языка и стиля, с.70.

surgan g‘oyalarni (qoidalarni) lotin tiliga joriy etdilar hamda ularni sistemalashtirdilar, xolos¹. Ammo, fikrimizcha, boshqa Rim mualliflaridan farqli o‘laroq, Mark Varron yunon tilshunosligining so‘z turkumlari va ularni tasnif qilish to‘g‘risidagi qarashlariga jiddiy yangilik kirita olgan olimdir. Varron yunon-aleksandriya tilshunosligining an‘analarini davom ettira turib, so‘zlarni turkumlarga ajratishning morfologik mezonini to‘g‘risidagi g‘oyani o‘rtaga tashladi.

Varron STdagi o‘zgarish-o‘zgarmaslik (turlanish-tuslanish) xususiyatini tasnif uchun asos qilib oldi va shu asosda to‘rtta so‘z turkumini ajratib ko‘rsatdi: 1) kelishiklarga ega bo‘lgan so‘z turkumlari (otlar); zamonga ega so‘z turkumlari (fe‘llar), kelishik va zamonga ega so‘z turkumlari (sifatdoshlar), kelishikka ham, zamonga ham ega bo‘lmagan so‘zlar (yordamchi so‘zlar)². Olim turlanish faqat lotin tilida emas, barcha tillarda mavjud va u nutqiy aloqa uchun juda zarur bo‘lgan lisoniy vosita deb qaraydi, so‘zning kelib chiqishi (etimologiyasi) kabi turlanish ham so‘zning amal qilinishiga asos bo‘luvchi faktorlarning biri deb hisoblaydi³. O.Espersen Mark Varronning ST tasnifini qadimgi dunyo tilshunosligidagi eng arziqli tasnif, deb yozgani bejiz emas⁴, chunki uning bu xizmati tufayli semantik asosga ko‘ra tasnif etilishi mumkin bo‘lmagan so‘zlarni ham guruhlariga uyushtirish va izohlash imkoniyati vujudga keldi. Shu sababli ham ST tasnifining bu asosi bizning davrimizda ham amaldadir.

Falsafa davri, Aleksandriya davri tilshunoslari, stoiklar, rim grammatikachilarining ST haqidagi qarashlari va ular amalga oshirgan tasniflarni quyidagi jadvaldagidek shartli tasvirlash mumkin (*ilovadagi 1-jadvalga qarang*).

Xulosa qilib aytganda, antik tilshunoslarning so‘z turkumlari to‘g‘risidagi tadqiqotlari tufayli:

¹ Венцкович Р.М., Шайкевич А.Я. История языкознания : Пособия для студентов-заочников, ч. I. - М.:МГПИ, 1971, с.11-12

² Қаранг : Варрон. О латинском языке VIII, IX, X // Античные теории языка и стиля, с. 80-83, 94-104.. Варроннинг шу номдаги китоби 25 жылдан иборат бўлган.

³ Варрон. О латинском языке VIII, IX, X // Античные теории языка и стиля, с. 80.

⁴ Есперсен О. Философия грамматики. -М., 1934, с. 62.

- soʻz turkumlari hamda ularga xos boʻlgan grammatik kategoriyalar toʻgʻrisidagi taʼlimot yaratildi;
- soʻz turkumlarini tasnif etishning semantik va morfologik tamoyillari kashf etildi;
- til (nutq) birliklarini oʻzaro aloqador va oʻzaro farqli leksik-semantik guruhlarga – soʻz turkumlariga ajratish boshlandi;
- soʻz turkumlarining oʻzaro aloqasi va koʻchishi toʻgʻrisidagi dastlabki kuzatishlar maydonga keldi;
- antik tilshunoslarning soʻz turkumlari haqidagi fikrlari yunon va lotin tillarida soʻzlashuvchilarning psixolingvistik qarashlariga asoslangan va asosan mazkur tillarning xususiyatlarini aks ettirar edi¹.
- antik tilshunoslarning soʻz turkumlari hamda ularning oʻzaro aloqasi, koʻchishi toʻgʻrisidagi taʼlimoti Yevropa lingvistika anʼanalari orqali butun dunyoga tarqaldi hamda aksariyat milliy tilshunoslik fanlarining taraqqiyotiga u yoki bu darajada taʼsir koʻrsatdi.

2-qism. QADIMGI SHARQDA STNING OʻRGANILISHI: HIND, ARAB TILSHUNOSLIKLARI. ARAB TILSHUNOSLIGINING FENOMENI

Sharq tilshunosligi Gʻarb (antik) tilshunosligi bilan tengdoshdir. U eng qadimgi davrlardan boshlab Hindiston, soʻngra arab mamlakatlarida, shuningdek, Yaponiya va Xitoyda rivojlanib keldi.

Soʻz turkumlari nazariyasiga oid qarashlar qadimgi Sharq tilshunoslik maktablarining deyarli barchasida uchraydi va antik (Yevropa) tilshunoslarining bu boradagi fikrlaridan farq qiladi. **Qadimgi Hindistonda** (eramizdan avvalgi V-IV asrlar) tilshunoslik fani amaliy maqsadlarga koʻra vujudga kelgan. Uzoq oʻtmishda yaratilgan hind Vedalari (muqaddas diniy qoʻshiqlar) matnlari tilga olingan davrga kelib koʻpchilik uchun tushunarsiz boʻlib qolgan edi. Vedalarni toʻgʻri anglash va ijro etish uchun ularning matnlarini ilmiy oʻrganish taqozo etilardi. Shu sababli hind

¹ Алпатов В.М. Из истории изучения частей речи, с.8.

tilshunosligi dastlab vedalar bitilgan qadimgi hind tili – sanskritni o‘rganish ehtiyoji tufayli fan sifatida shakllandi¹.

Vedalar tilidagi so‘zlarni izohlash, ularning etimologiyasini aniqlash, tarkibiy qismlarga (o‘zak, negiz va qo‘shimcha) ajratish qadimgi hind grammatikachilarining diqqatini o‘ziga jalb etgan masalalar edi, binobarin, ushbu masalalar bo‘yicha kuzatish olib borgan olimlar so‘z turkumlari masalasini chetlab o‘ta olmasdilar. Shu sababli qadimgi hind tilshunoslarining asarlarida so‘z turkumlari va ularning xususiyatlari to‘g‘risida ma‘lumotlar bayon qilinganligining guvohi bo‘lamiz. Jumladan, qadimgi hind tilshunoslari to‘rtta so‘z turkumini ajratib ko‘rsatardilar. Yaskaning asarlarida 2 mustaqil va 2 yordamchi – jami to‘rtta so‘z turkumi ajratib ko‘rsatiladi: ot (*naman*), fe‘l (*akhyata*), ko‘makchi (*upasagra*) va yuklama (*nipata*). Qadimgi hind tilshunosligida ot substansiya nuqtai nazaridan ta‘riflangan va unga xos bo‘lgan morfologik belgi – kelishiklar ajratib ko‘rsatilgan; kelishiklar, yunon tilshunosligidan farqli o‘laroq nomlanmagan, balki yettita kelishik tartib raqamlari bilan belgilangan².

Fe‘l harakatni anglatuvchi so‘z sifatida belgilanadi va fe‘lning zamon, mayl, shaxs-son kabi morfologik belgilarga ega ekanligi ko‘rsatib o‘tilgan³. Ko‘makchilar ot va fe‘lning ma‘nosini aniqlashtiruvchi so‘z turkumidir. Yuklamalar esa o‘xshatish, biriktiruv va ishora yuklamalariga ajraluvchi va ushbu vazifalarda qo‘llanuvchi so‘zlar guruhidir⁴.

Yuqorida keltirilgan ma‘lumotlarga yana shuni ilova qilish mumkinki, qadimgi hind tilshunoslaridan Panini (er. av. IV asr) ko‘makchilarni yuklamalarning bir turi deb qaragani, eramizdan avvalgi II asrda yashagan Patanjali ham ot, fe‘l, ko‘makchi va yuklamalarni qadimgi sanskrit tilidagi mavjud so‘z turkumlari sifatida ta‘riflagani ma‘lum⁵. Qayd etish lozimki, qadimgi hind tilshunosligining ilmiy merosidan bizgacha juda oz materiallar etib kelgan va bu

¹ Бу ҳақда қаранг: Венцкович Р.М., Шайкевич А.Я. История языкознания..., 8-б.

² Қаранг: Звегинцев В.А. Очерк истории языкознания до XIX века / Хрестоматия по истории языкознания XIX веков. – М., 1956, с.7; Венцкович Р.М., Шайкевич А.Я. История языкознания..., с.9

³ Юқоридаги манбалар, кўрсатилган бетлар.

⁴ Звегинцев В.А. Очерк истории языкознания..., с.10.

⁵ Алпатов В.М. Из истории изучения..., с.10

ilmiy ma'lumotlar jahon tilshunoslik faniga juda kechikib – XIX asrning ikkinchi yarmida, Yevropada Panini asarlari e'lon qilingandan so'ng ma'lum bo'ldi, xolos.

Arab tilshunosligi ilk o'rta asrlarda (VII-XII asrlar) mavjud bo'lib, qadimgi hind tilshunosligi va antik tilshunoslik an'alarini o'zlashtirgan, ularni boyitgan hamda Sharq va G'arb til ilmida inqiroz va orqaga ketish yuz bergan davrlarida amalda bo'lgan yagona tilshunoslik maktabidir. Ularning mazkur sohadagi yutuqlari ma'lum va mashhur¹. So'z turkumlari masalasi ham arab filologlari nazaridan chetda qolmagan. S.A.Susovning ko'rsatishicha, xalifa Ali davridayoq uning tashabbusi bilan tuzilgan tilshunos-olim Abul Asuad ad-Dualining dastlabki arab tili grammatikasida so'z turkumlari paradigmasini uch unsurdan – ot, fe'l va yuklama turkumidan iborat deb ko'rsatilgan². (Bu – antik tilshunoslikdagi mashhur “uchlik”ning analogi). Bu tasnif asosida morfologik tamoyil yotadi; bu yondashuvga ko'ra ot va fe'l o'zgaradigan (turlanuvchi va tuslanuvchi), turkumlarining yuklama esa o'zgarmaydigan so'zdir.

Arab tilshunosligida so'z o'rganilishida Basra, Kufa va Bag'dod maktablari vakillarining muhim o'rni bor. Jumladan, Basra maktabi vakili Saboveyx “Al-Kitob” asarida arab tili morfologiyasi, sintaksisi va fonetikasining ko'pgina masalalari atroflicha yoritildi. Saboveyxining davomchilari bo'lgan ko'plab arab-islom tilshunoslarining asarlarida STN masalasi ham chuqur tahlil etildi. Jumladan, ism, fe'l turkumlari va yuklamaning 27 turi tasnif etildi. Ism turlarining ko'p taraflama tasnifi bilan “yaqqol ismlar” – sifatlar, “yashirin ismlar” – kishilik olmoshlari, “umumiy ismlar” – ko'rsatish olmoshlarining mavjudligi ham ko'rsatib berildi, an'anaviy “uch uzvli ST paradigmasi”ga jiddiy o'zgartirishlar kiritildi. (Keyinchalik Mahmud Koshg'ariy “Devonu lug'otit turk”ni yozishda arab filologlarining ushbu kashfiyotini ijodiy qo'llagani ma'lum). Shuningdek,

¹ Каранг: Звегинцев В.А. Очерк истории языкознания..., с.15-17. Нурмонов А.Н. Ўзбек тилшунослиги тарихи. – Тошкент: Ўзбекистон, 2002, 11-17 бетлар

² Сусов И. П. История языкознания: Учебное пособие для студентов старших курсов и аспирантов. – Тверь: Тверский гос. ун-т, 1999 – <http://www.lib.ru/TEXTBOOKS/yazykoznanie.txt> (September, 2019)

arabchadagi uch kelishik, rod (jins) va shaxs-son, fe'l masdari haqidagi yangi qarashlar maydonga keldi¹.

Tarixan qisqa muddatda arab-islom tilshunosligining yuksak saviyaga erishgani va unda mukammal tadqiqot usullarining shakllanganligi arab tilshunoslik maktablarining antik dunyo va hind filologiyasida to'plangan bilimlarni o'zlashtirgani va arab tilini o'rganishga ijodiy tatbiq etganidir. Shu bilan birga arab-islom tilshunosligi avvalo musulmon mamlakatlarida tilshunoslikning rivojiga katta ta'sir o'tkazdi, dunyo lingvistikasini jiddiy boyitdi. Keyinchalik arab-islom tilshunosligining yutuqlari hozirgi Ispaniya hududlarida hukm surgan musulmon Kordova davlatining fani vositachiligida Yevropaga kirib borgan. Yevropa olimlari ayni arab tilshunoslarining xizmati o'laroq antik tilshunoslikning g'oyalari bilan tanishganlar² (arablar eng mashhur antik filologlarning asarlarini Islom Uyg'onishining erta chog'laridayoq tarjima qilib va o'zlashtirib olgan edilar).

Arab-islom sivilizatsiyasi va uning tarkibiy qismi bo'lgan arab tilshunosligi aslida Sharq va G'arb tilshunosligining kvintessentsiyasi (hosilasi)dir. Zero, o'rta asrlardagi islomiy tamaddun, (shu jumladan, uning tarkibiy qismi bo'lgan Movarounnahr madaniyati va fani) Sharq va G'arb dunyosining yutuqlarini o'zida mujassam etgan edi.

Sharq tilshunosligi maktablari orasida yana bir maktab – qadimgi **yapon tilshunosligi** fanida ham so'z turkumlari bo'yicha qarashlar mavjudligi va u so'zlarni mustaqil va yordamchi so'zlarga ajratish bilan xarakterlanishi ba'zi manbalarda ta'kidlab o'tiladi³.

Qadimgi Sharq tilshunosligi fanida **Xitoy** tilshunosligi alohida o'rin egallaydi. Xitoyda tilni ilmiy o'rganishning 2000 yillik tarixi bor. Mazkur fan boshqa tilshunoslik maktablaridan tubdan farq qiladi, u xitoy tilining tabiatidan kelib chiqqan holda o'z-o'zicha mustaqil rivojlanish yo'lini bosib o'tdi. Xitoy tilshunosligining eng kuchli tomoni so'z

¹ Сусов И. П. История языкознания: Учебное пособие для студентов старших курсов и аспирантов. – Тверь: Тверский гос. ун-т, 1999 – <http://www.lib.ru/TEXTBOOKS/yazykoznanie.txt> (September, 2019)

² Сусов И. П. История языкознания – <http://www.lib.ru/TEXTBOOKS/yazykoznanie.txt> (September, 2019)

³ Алпатов В.М. Из истории изучения частей речи, с.10.

yoki ierogliflar ma'nosini izohlashdir (xitoy yozuvida har bir ieroglif bir morfema yoki so'zni ifodalaydi). Grammatika va so'z turkumlari nazariyasi xitoy tilshunosligining zaif tomonlaridan, deyish mumkin. Faqat eramizning 12-13 asrlariga kelib Xitoyda so'zlarni mustaqil (to'liq so'zlar) va yordamchi (bo'sh so'zlar) so'zlarga ajratish boshlandi; yordamchi so'zlar toifasiga olmosh, undov va ravishlar kirgizilar edi¹.

O'rta asrlarda islom dunyosi va Uzoq Sharq – Janubiy Osiyodagi etnomadaniy birliklar bevosita sivilizatsion aloqalarga kirishmagani uchun yapon, xitoy tilshunoslik fanlarining Arab-islom tilshunosligiga bevosita ta'siri haqida gapirish qiyin, albatta.

3-qism. MAHMUD KOSHG'ARIYNING ST HAQIDAGI TA'LIMOTI

Turkologiya va o'zbek tilshunosligida ST ga oid tadqiqotlarning boshlanishi 2008-yilda tavalludining 1000 yilligi nishonlangan buyuk olim Mahmud Koshg'ariyning nomi bilan bog'liq. Mahmud Koshg'ariy o'zining "Devonu lug'otit turk" ("Turkiy so'zlar devoni"), "Javohir-un nahvi fi-lug'otit turki" ("Turkiy tillarning nahv qoidalari") asarlari bilan arab tilshunosligi an'alarini rivojlantirdi va uning tekshirish metodlarini turkiy tillarga nisbatan ijodiy qo'lladi.

Ma'lumki, Turkiston Arab xalifaligi tarkibida bo'lganida va undan so'ng ham o'lkaning yetakchi olimlari arab tilida ijod qildilar, arab fani an'analari ta'sirida tarbiyalandilar va shakllandilar. Mahmud Koshg'ariy ham arab tilshunosligi an'alarida olim bo'lib shakllangani sir emas. Ammo bu buyuk olim turkiy tillarni qiyosiy tekshirar ekan, qonuniy ravishda arab grammatik an'ansi doirasidan chiqadi, zero, asosan semit tillarini tekshirish uslubi bo'lgan mazkur metodni turkiy tillarga aynan qo'llab bo'lmas edi. So'z turkumlariga nisbatan qarashlar borasida ham Mahmud Koshg'ariyning o'z tadqiqot obyekti – turkiy tillar tabiatidan kelib chiqib mulohaza yuritishga intilishi kuzatiladi.

¹ Лингвистический энциклопедический словарь, с.225.

Mahmud Koshg'ariy so'z turkumlarini dastlab uch turkumga ayiradi: ko'makchi, undov va qo'shimchani harf deb; ot, sifat, son va boshqa so'z turkumlarini ism deb, fe'l va uning funksional formalarini fe'l deb ataydi¹. Bu yerda aniqlik kiritilishi lozim bo'lgan o'rin bor: Mahmud Koshg'ariy turkiy tillarda so'zlarni turkumlarga ajratayotganda arab tilshunosligi an'alariga tayanadi va uning atamalaridan foydalanadi. Bundan, Mahmud Koshg'ariy yuqorida keltirilgan uch guruh tarkibidagi turkumlarni farqlamagan, degan xulosa kelib chiqmasligi kerak. O'sha davr tilshunoslik an'alariga ko'ra lug'at kitobida bu xil masalalarni alohida izohlash qoidaga xilof edi². Lekin Mahmud Koshg'ariyning so'zlarni izohlashda tutgan puxta ilmiy metodi, yo'l-yo'lakay bo'lsa ham, so'z turkumlari to'g'risida o'z qarashlarini bayon eta olishiga imkon bergan.

"Devon"ning tegishli o'rinlarida Koshg'ariy so'z turkumlaridan ot, sifat, son, olmosh, fe'l, ko'makchi, yuklama va undovlarni farqlaganini ko'ramiz. Bir boshdan qarab chiqaylik. Mahmud Koshg'ariyning otga yondashuvlarida bu so'z turkumini predmetning nomini bildiruvchi so'z deb qarashi ma'lum bo'ladi. Jumladan, olim asarning "Kirish" qismida *qilich* va *o'q* so'zlariga ot, deya ta'rif beradi³. M.Koshg'ariy "Devon"ning "Kitobda aytilgan va aytilmagan narsalar haqida" qismida "Tog' otlari, ko'l, vodiy, dengiz otlari... erkak va ayollar nomi haqida" kabi qismlarida keltirilgan otlarga berilgan ta'rifdan⁴, tadqiqotchi ot turkumini nominativ funksiyasi jihatidan turdosh va atoqli otlarga ajratgani kelib chiqadi.

"Devonu lug'otit turk" asari, yuqorida aytilganidek, ham filologik, ham qomusiy lug'at sifatida tuzilgani uchun olim so'z turkumlarining "Devon"ni tuzishda ahamiyat kasb etmagan tomonlariga batafsil to'xtalib o'tirmaydi. Shuning uchun ham u otga xos bo'lgan morfologik belgilar, xususan "birlik, ko'plik, oshirish, chog'ishtirish, kichraytirish,

¹ Кошғарий М. Девону луғотит турк, I т. – Тошкент: Фан, 1960, 485-б.

² Муталибов С. XI асрнинг буюк филологлари ва уларнинг ноёб асарлари // Девону луғотит турк, I, 18-б.

³ Кошғарий М. Девону луғотит турк, 50-б.

⁴ Кошғарий М. Девону луғотит турк, 63-б.

kelishiklar zikr qilinmadi", deb yozadi va "chunki biz bularni "Javohirun nahvi fi lug'atit turk" ("Turkiy tillarning nahviga oid gavharlar") ismli ayrim asarimizda berdik", deb ko'rsatib o'tadi¹. Afsuski, bu asar bizgacha yetib kelmagan yoki hozircha topilgani yo'q. Shunday bo'lsa-da, muhimi, yuqoridagi parchadan u otlarning morfologik kategoriyalari hamda forma yasovchi vositalari (oshirish, kichraytirish) haqida yetarlicha tasavvurga ega ekani ma'lum bo'ladi. Darvoqe, "Devon"da bir o'rinda uchrovchi Koshg'ariyning otlardagi ko'plik formasi haqidagi qaydi ham shundan dalolat beradi: – *er, erkak*. Bu so'zni ko'plikda *eran* shaklida qo'llaydilar. Lekin bu hol kam uchraydi va qoidaga xilofdir. Chunki ko'plik qo'shimchasi (aslida) *-lar // -lär* tarzidadir"².

Mahmud Koshg'ariy otlarni tuzilish jihatdan tub va yasama otlarga ajratadi hamda yasama otlarning aksariyati fe'llarning oxiriga o'n ikki harf (qo'shimcha)ni qo'shish bilan hosil qilinishini ko'rsatib o'tadi³. Haqiqatan ham, turkiy tillarda yasama otlarning ko'pchiligi fe'l o'zaklaridan yasaladi va bu holni turkiy tillarning tipologik belgilaridan, deya ta'riflash mumkin.

Sifat to'g'risida asarning "Kirish" (grammatika) qismida ma'lumot berilmasa-da, Koshg'ariy "Devon"ning "Lug'at" qismida sifatlarga bergan izohida mazkur so'z turkumini rang, tus, maza kabi belgilarni ifodalovchi so'z sifatida so'z birikmasi (aniqlovchi + aniqlanmish) tarkibida keltiradi. Quyidagi misollarga diqqat qilaylik: *ilig' - ilig' suv ilig' -iliq suv aruq – aruq er – oriq, charchagan odam*. Devonning "To'rt harflilar bo'limi"da jami 32 ta sifat keltirilgan va ular yuqoridagi namunalarda ko'rsatilgandek izohlangan⁴. Shuningdek, asarning boshqa bir maqolasida Koshg'ariy turkiy tillardagi "oshirma sifatlari" haqida so'zlab quyidagilarni yozadi: "To'q ko'k rangli narsani turklar *ko'p-ko'k* (desalar), o'g'uzlar *köm-kök* deydi. Ya'ni turklar *kök* so'zining bosh harfiga "b" harfini qo'shib, oshirish so'zi – "*köb*" shaklini hosil qiladilar. Rang ma'nosidagi "*kök*" so'zi

¹ Ўша жойда, 62-б.

² Кошғарий М. Девону луғотит турк, 71-б.

³ Кошғарий М. Девону луғотит турк, 50-б.

⁴ Юқоридаги манба, 84-107 бб.

oldiga "b" harfini qo'yib, "ko'b-ko'k" tarzida qo'llaydilar. O'g'uzlar "b"ni "m"ga almashtirib, "ko'm-ko'k" tarzida qo'llaydilar"¹. Yuqorida keltirilgan parchadan ko'rinib turibdiki, olim "oshirma sifatlar" deganda sifatning orttirma darajalarini (yoki intensiv formalarini) tushunadi va uni oddiy darajadan farqlab, yasalish usulini ham ko'rsatadi.

"Devon"dagi maqolalarga e'tibor qilinsa, Mahmud Koshg'ariy sonlarni alohida turkum sifatida qaragani hamda miqdor sonlar bilan tartib sonlarni farqlagani ma'lum bo'ladi. Jumladan, asarning ma'lum qismlarida miqdor sonlar, masalan, *o'n* va *ikki* sonlar keltiriladi, ammo izohlanmaydi (son sifatida ma'nosi o'z-o'zidan tushunarli bo'lgani uchun)². Tartib sonlar xususida esa olim ancha batafsil to'xtaladi. Jumladan, u "j" bilan yasalgan g'unnali so'zlar to'g'risida ma'lumot bergan o'rinlarda *ikkinchi* soni haqida so'z yurita turib "o'zidan oldingi tartibda ekanini bildirish uchun o'ndan kam bo'lgan son so'zlari o'zagiga -*nch* //-*indi* orttirish qoidadir: *to'rtunch* – *to'rtinchi*, *beshinch* – *beshinchi* kabi. Bularning asli *to'rt*, *besh* edi. Yuqoridagi maqsadda bu so'zlarga orttirildi. Buni har qanday son so'zlariga qo'shish ham mumkin : *onunch* – o'ninchi, *yigirminch* – yigirmanchi kabi. Bu qat'iy qoidadir", deb yozadi. Ko'rinadiki, turkiy tillarda tartib sonlar mavjud ekanligi va bunday sonlar miqdor sonlarga -*nch* //-*indi* qo'shimchasini qo'shish bilan yasalishini Mahmud Koshg'ariy yaxshi anglagan³.

Olmoshni M.Koshg'ariy "ishora" atamasi bilan beradi va "Devon"dagi maqolalardan olim kishilik ko'rsatish, o'zlik olmoshlarini farqlanganini ko'rish mumkin. Masalan, "*ol-u; ol andag' ajdi* – u (odam) shunday dedi. *ol-u* (ishorat); *ol er* – u kishi"⁴.

"Devon"da ismlar qatori fe'llarga ham katta e'tibor berilgan, chunki o'sha davr tilshunoslik an'anasiga ko'ra lug'atchilikda nutqning eng muhim komponentlari bo'lmish ot (ega) va fe'l (kesim)ga alohida e'tibor bilan qarash lozim

¹ Кошғарий М. Девону луғотит турк, I, 316-317 бб.

² Кошғарий М. Девону луғотит турк, I, 83,151 бб.

³ Кошғарий М. Девону луғотит турк, I, 157-158 бб

⁴ Кошғарий М. Девону луғотит турк, I, 73-б. Яна қаранг: 80-б.

edi. Mahmud Koshg'ariy "Devon"da fe'l to'g'risida mulohaza yuritayotgan o'rinlarda fe'llarning yasalishi, ulardagi zamon, nisbat, o'timli-o'timsizlik kategoriyalari haqida ma'lumot beradi. Ma'lumki, qadimgi Sharq tilshunosligida xuddi antik tilshunosligida bo'lganidek, fe'l (harakat) va ot (predmet)ni qarama-qarshi qo'yish an'anasi mavjud edi va bunda predmet tushunchasida ifodalangan nom hamda "tinch turish" ma'nosi fe'l orqali ifodalanuvchi "harakat qilish, qo'zg'alish, holat" tushunchalariga zid qo'yilar edi. Mahmud Koshg'ariy ana shu an'anadan kelib chiqib, predmet (tinch turuvchi, nom)ning harakatini fe'l ifodalaydi deb hisoblaydi. Fe'llarning yasalishi to'g'risida so'z ketganda Mahmud Koshg'ariy turkiy tillarda tub (asl) fe'llardan farqli o'laroq yasama fe'llar ko'proq otlardan yasalishiga e'tibor qaratadi¹.

"Devon"da fe'l zamonlaridan o'tgan zamonga alohida e'tibor beriladi, chunki asarda keltirilgan asosiy fe'l formalari o'tgan zamondadir. Masalan, asarning birinchi jildida, "Boshda hamza kelgan fe'llar bobi"da izohlangan fe'llarning barchasi o'tgan zamon, III shaxsdagi fe'llardir². Olimning fe'llarga bunday yondashuvi o'sha davr lug'atchilik an'analari bilan bog'liq bo'lishi mumkin. Fe'llardagi o'timlilik-o'timsizlik masalasiga olim alohida e'tibor bergan. U o'sha davrdagi turkiy lahjalarda o'timsiz fe'llardan o'timli fe'llar yasash xususida so'zlagan o'rinlarida, bu ayniqsa yaqqol seziladi: "t" harfi o'timli fe'l yasaydi. "Bug'doy tozaladi" ma'nosidagi *tarig' aritti* jumlasidagi *aritti* fe'li o'zagiga qo'shib, o'timli fe'l yasalgan so'zga misoldir". *ton quritti* (kiyimni quritdi) gapidagi so'zidagi ham shundaydir"³. Demak, Koshg'ariy mazkur oppozitiv formalardan iborat kategoriyani va uning unsurlariaro munosabatni to'la anglagan. "Devon"dagi materiallarga tayanib, M.Koshg'ariy fe'l nisbatlaridan o'zlik va majhul nisbatlarini farqlagani to'g'risida xulosa chiqarish mumkin. Jumladan, olim fe'l tarkibidagi "k" tovushi o'zlik nisbatdagi fe'l yasashini (*qachig'in er jetsikti* – qochgan

¹ Ўша манба, 57-59 бб.

² Кошғарий М. Девону луғотит турк, I, 173-186 бб

³ Кошғарий М. Девону луғотит турк, I, 57-б.

kishiga etib olindi" misolida), "l" tovushi esa majhul nisbatdagi fe'l yasashini ko'rsatib o'tadi (*oq atildi* – o'q otildi jumlasida)¹. Shuningdek, "Devon"dagi tegishli maqolalar izohiga e'tibor berilsa, Mahmud Koshg'ariy fe'llardagi shaxs-son kategoriyasi to'g'risida ham yetarlicha tasavvurga ega bo'lganligi namoyon bo'ladi. Jumladan, olim "ol" so'zini "ot va fe'llarga qo'shiladigan ta'kid qo'shimchasi" deb ko'rsatadi va "*ol ewga barmish ol* – u uyga haqiqatan borgandir" degan misolni keltiradi². Shu kabi u *miz//biz* so'zining fe'llarda shaxs-son qo'shimchasi bo'lib kela olishini ham ko'rsatib o'tadi: *biz bardimiz* – biz bordik kabi³. Ta'kidlash lozimki, har ikkala shaxs ko'rsatkichi fe'llar uchun ham, otlar uchun ham birdek xizmat qilishi alohida ko'rsatib o'tilgan. Bu otlardagi egalik va fe'llardagi shaxs-son ko'rsatkichlarining geneologik yaqinligiga o'ziga xos ishoradir.

Ko'makchilar xususida so'z ketganda Mahmud Koshg'ariy ularning semantik ma'nolarini izohlashga intiladi. Jumladan, olim *uchun* so'zi haqida uning ma'nosini "sababni bildiruvchi so'z; *senin uchun keldim* – sening uchun keldim" deya matnda izohlab ko'rsatadi⁴. Xuddi shunday yondashuvni *ep//ap//äp* -ta'kid, kuchaytirish ko'makchisi, "yo'q, emas, na" ma'nolarida qo'llanuvchi *ab* ko'makchisi haqidagi maqolalarda ham uchratish mumkin⁵.

Yuklamalarni izohlashda ham Mahmud Koshg'ariy yuqoridagi yondashuvni qo'llaydi. Masalan, olim *qob* so'zini "ta'kidlash, puxtalash, oshirish ma'nolarida qo'llanadigan yuklama" deb ko'rsatadi: *og'ul qob badudi* – o'g'il juda katta bo'lib ketdi. Yana misollar: *tab* – bop, yetarli ma'nosini beruvchi yuklama, *bu ash mena tab* – bu osh menga bop, yetarli, mos bo'ldi; *tab boldi* – mos bo'ldi, bop bo'ldi⁶.

¹ Қаранг: Кўрсатилган иш 59-б.

² Девону луғотит турк, I, 73-б.

³ Кўрсатилган иш, 316-б.

⁴ Девону луғотит турк, I, 105-б.

⁵ Девону луғотит турк, I, 70-б.

⁶ Кошғарий М. Девону луғотит турк, I, 308-309-бб.

Turkiy tillarda yuklamalarning shakliy jihatdan ikki turi: qo‘shimcha holidagi va so‘z shaklidagi yuklamalar mavjud ekanligi ham Mahmud Koshg‘ariy e‘tiboridan chetda qolmagan. Masalan, u "oq" ta‘kid yuklamasini fe‘llarda ta‘kidini bildiruvchi qo‘shimcha va holga yaqin ma‘noni bildiruvchi qo‘shimcha deb ko‘rsatadi¹.

Undovlar xususidagi M.Koshg‘ariyning tasavvurlari hozirgi tushunchalarimizga yaqin; "Devon"ning tegishli o‘rinlarida his-hayajon (emotsional) hamda buyruq-xitob, haydash-chaqirish undovlari haqida so‘z yuritiladi: *a:* - hayronlik va taajjubni bildiruvchi so‘z². *ach* – "hoy, hay, he" ma‘nolarida qo‘llanadigan undov so‘z: *ach beru kel* – hoy, beri kel; hay, tez kel. *op-op* – eshakning oyog‘i toyib ketganda, o‘rnidan turg‘azish uchun qo‘llanadigan so‘z bo‘lib, "*tur-tur*" degan ma‘noni bildiradi³.

M.Koshg‘ariy "Devon"da ko‘plab taqlidiy so‘zlarni keltirgan, ular orasida tovushga taqlid (*chab-chab, chars-churs*) va harakat (obraz)ga taqlid so‘zlar va ularning batafsil izohi keltirilgan, bundan ulug‘ turkshunosning taqlidiy so‘zlardagi muhim ikki qirra – tovush va obrazga taqlidni yaxshi farqlagani ko‘rinib turadi⁴.

Ta‘kidlash lozimki, so‘z turkumlarining o‘zaro aloqasi va ko‘chishi masalasi ham M.Koshg‘ariyning e‘tiboridan chetda qolmagan. Jumladan, olim so‘zlarga yangi ma‘no yuklash yo‘li bilan ham yangi so‘zlar yasalishini ko‘rsatib o‘tgan. Masalan, *suchik* va *ko‘r* so‘zlari sifatdan otga, fe‘ldan otga siljigan⁵.

Mahmud Koshg‘ariyning so‘z turkumlari haqidagi qarashlarini jadvalda quyidagicha umumlashtirib tasvirlash mumkin (*ilovadagi 2-jadvalga qarang*), bu jadvaldagi ma‘lumotlar olimning umumjahon tilshunosligida so‘z turkumlari tabiatini birinchilar qatori teran yoritib berganligini ko‘rsatadi.

¹ Девону луғотит турк, I, 73-б.

² Девону луғотит турк, I, 75-б.

³ Девону луғотит турк, I, 70-71-б.

⁴ Қаранг: Девону луғотит турк, I, 308-309 бб, 332-333- бб.

⁵ Девону луғотит турк, I, 20-б.

4-qism. ALISHER NAVOIY FE'L VA ISM TURKUMLARINING TURKIY TILDAGI O'ZIGA XOS MAQOMI XUSUSIDA

O'zbek tilshunosligi tarixidagi so'z turkumlarini o'rganish masalasida Alisher Navoiy va uning "Muhokamatul lug'atayn" asarining muhim o'rnini bor. Ma'lumki, Navoiyning bu asari 15-asrda, Temuriylar sivilizatsiyasi davrida Movarounnahr va Xurosonda amalda bo'lgan ikki adabiy til – eski o'zbek (turkiy) tili va fors tilining leksik-grammatik taraflari va ifoda vositalarining muqoyasasiga bag'ishlangan edi. Navoiy bu asarni yozish bilan turkiy tilning o'zining boy ifoda-tasvir vositalari va leksik qatlamlari bilan o'sha davrdagi etakchi adabiy til – forsiy tildan hech ham qolishmasligini hamda uning ustun taraflarini ko'rsatib berdi¹. Asarda turkiy va forsiy tillarning muqoyasasi 100 fe'l va 100 ism (ot)ga asoslangan holda amalga oshirilgani diqqatga sazovordir.

Ma'lumki, Alisher Navoiy Temuriylar davlatining yirik fan va madaniyat markazlari bo'lgan Hirot, Samarqand va Mashhad kabi shaharlardagi madrasalarda ta'lim olgan edi. Temuriylar davrida, va undan keyin ham – to 19-asrning oxirlarigacha, yurtimizdagi madrasalarda til ta'limi, ayniqsa, arab tili grammatikasi chuqur o'rgatilgan², shu sababli Alisher Navoiy arab-islom tilshunosligi an'analari bilan yaqindan tanish bo'lganligi haqida xulosa chiqarish mumkin.

Alisher Navoiy o'z asarida avvalo so'z ustida to'xtaladi va so'zning ma'no va shakli ayrilmas ekanligini aytadi, uning ma'no va mazmuni so'zlovchining ("ko'ngul") inonixiyori va intellektual saviyasiga ko'ra nutqiy voqelanishiga ishora qiladi: "<...> so'z durredurkim, aning daryosi ko'nguldur va ko'ngul mazharedurkim, jomii maoniyyi juzv va kulldur. Andoqki, daryodin gavhar g'avvos vositasi bila

¹ Қарағи: Devereux, Robert (tr.). Judgment of Two Languages; Muhakamat Al-Lughatain By Mir 'Ali Shir Nawbi; Introduction, Translation and Notes// The Muslim World, Volume 55, Issue 1, 1965. –pp.28-45; Hoberman, Barry. Chaucer of the Turks – <http://www.saudiaramcoworld.com/issue/198501/chaucer.of.the.turks.htm> (mart,2008); Наджафов А. Не доказанное об Алишере Навои – <http://www.russian-globe.com/N13/Nadzhafov.PerevodNavoi.htm> (mart, 2018).

² Valihocayev B. Ulup Bey devri medreseleri. – Istanbul: Feza, 2004 s. 11-24; Biçakçi, Ahmet Salih. Bukharan Madrassahs: Usul-i Kadim // Reform Movements and Revolutions in Turkistan: 1900-1924. –pp. 135-149.

jilva namoyish qilur va aning qiymati javharig‘a ko‘ra zohir bo‘lur. Ko‘nguldin dog‘i so‘z durri nutq sharafig‘a sohibi ixtisos vasilasi bila guzorish va oroyish ko‘rguzur va aning qiymati ham martabasi nisbatig‘a boqa intishor va ishtihor topar <...>”¹. Navoiyning so‘zga ta‘rifida an‘anaviy Sharq mantiq va tilshunoslik fanlaridagi “javhar – tazohir” (substantsiya va belgilar) tamoyilining ta‘siri seziladi. Ammo “Muhokamatul lug‘atayn”da Alisher Navoiy turkiy tilni ta‘rif va tavsif etish uchun bu tildagi fe‘l va ism turkumining o‘ziga xos xususiyatlarini ta‘rif etish yo‘lidan boradi. Alisher Navoiy turkiy tilning lug‘at tarkibi va ifoda–tasvir vositalarining boyligi va go‘zalligini ko‘rsatib berish uchun arab grammatikasining an‘anaviy ta‘rif-tavsif usullariga bosh urmaganining sababi ham shunda, chunki, turkiy tillarda ayni fe‘l va ismdagi ma‘noviy teranlik, yasalish usullari va shakllaridagi hayratlanarli rang-baranglik eng avvalo his etiladigan va ko‘zga tashlanadigan tarafdin.

Chunonchi, Navoiy turkiy tilning fe‘l turkumi tushuncha anglatadigan eng nozik ma‘no qirralarigacha ochib ko‘rsatishini qayd etadi: “<...> turk alfozi vozii asru ko‘p vaqtda mubolag‘a izhori qilib, juzviy mafhumot uchun alfoz vaz‘ qilibdurki, sohib vuquf kishi to zohir qilmas, inonsa ham bo‘lmas. Andoqki: *quvormoq* va *quruqshamoq* va *usharmak* va *jiyjaymoq* va *o‘ngdaymoq* va *chekrimak* va *do‘msaymoq* va *umonmoq* va *sanmoq* va *igirmak* va *egarmak* va *o‘xranmak* va *toriqmoq* va *aldamoq* va *argadamoq* va *ishanmak* va *iglanmak* va *aylanmoq* va *erikmak* va *igranmak* va *ovunmoq* va *qistamoq* va *qiynamoq* va *qo‘zgalmoq* va *sovrulmoq* va *chayqalmoq* va *devdashimoq* va *qiymannoq* va *qizganmoq* va *nikamak* va *siylanmoq* va *tanlamoq* va *qimirdamoq* va *serpmak* va *sirmamak* va *ganorgamak* va *sigriqmoq* va *sig‘inmoq* va *qilimoq* va *yolinmoq* va *munqlanmoq* va *indamak* va *tergamak* va *tevramak* va *qinggaymoq* va *shig‘aldamoq* va *singramoq* va *yashqamoq* va *isqarmoq* va *ko‘ngranmak* va *suxranmoq* va *siypamoq* va *qoralamoq* va *surkanmoq* <...> Bu yuz lafzdurki, g‘arib

¹ Navoiy, Alisher. Muhokamatul lug‘atayn / Nashrga tayyorlovchi Porso Shamсиев // Asarlar. 15 tomlik. T. 14. – T.: Faqur Fulom nomidagi badiiy adabiyet nashriyati, 1967, 105-6.

maqosid adosida ta'yin qilibdurlarki, hech qaysi uchun sort tilida lafz yasamaydurlarki, barchasi muhtojun ilayhdurki, takallum chog'ida kishi anga muhtoj bo'lur <...>¹. Haqiqatan ham, turkiy tildagi fe'l asoslarining ko'pligi va yasalish usullarining xilma-xilligi bu tillarda fe'l kombinatorikasi juda katta o'lchamda namoyon bo'lishini ko'rsatadi. Turkiy tildagi fe'lning ana shunday o'ziga xos tarafiga keyinchalik A.Fitrat, A.Ismoiliy kabi tadqiqotchilar ham o'z e'tiborini qaratgan edilar².

Ism (ot) turkumining o'ziga xos taraflari xususida to'xtalganda Navoiy turkiy tilda otlarning ma'no va shakl munosabatida "<...> tajnisomiz lafz va iyhomangiz nukta borki, nazmg'a mujibi zeb va ziynat va boisi takalluf va san'atdur <...>", deb ko'rsatadi³. Eski o'zbek tilidagi omonimik qatorlar va bu omonimik qatorlar yordamida faqat turkiy she'riyatda mavjud bo'lgan tuyuq san'ati maydonga kelganini ("ot", "it", "sog'in", "tuz", "ko'k", "ter" kabi so'zlari misolida, tabiiyki, omonimlardan biri fe'l yoki sifat tushunchasini anglatishi mumkin) anglatgan Navoiy bu bilan ism turkumidagi so'zlarning tildagi maqomi yuksak ekanligiga urg'u beradi⁴. Shuningdek, Navoiyning ism va fe'lga munosabatida klassik Sharq falsafasidagi "narsa va harakatning birlashuvi – hayot, ism va fe'lning uyg'unlashuvi – nutqdir", degan ontologik aqidaning ta'siri ham ko'zga tashlanadi. Xullas, Alisher Navoiyning so'z va so'z turkumlariga yondashuvlarida turkiy tildagi fe'l va ism turkumining roli mantiqli baholanadi.

5-qism. XIX ASR TILSHUNOSLIGIDA SO'Z TURKUMLARINING TA'RIF VA TALQINLARI

XIX asr Yevropada tilshunoslik fani "qayta dunyoga kelishi" bilan xarakterlanadi. XIX asrda, ayniqsa uning

¹ Navoiy, Alisher. Muhoqamatu'l lu'gataйн / Nashrga tayёрlovchi Porso Shamsiyev // Asarlar. 15 tomlik. T. 14. – T.: Faqur Gulom nomiдаgi badiiy адабиёт нашриёти, 1967, 108-109- бб.

² Fitrat. O'zbek tili qaydalarg torqusьda bir taqrība. Kitəb 1. Sarf. 6-inchi basma. – Samarqand-Tashkent, 1930; Ismoil A. O filozofii uzbekskogo yazyka (эссе) – <http://turkolog.narod.ru/info/1407.htm> (mart, 2008)

³ Navoiy, Alisher. Muhoqamatu'l lu'gataйн / Nashrga tayёрlovchi Porso Shamsiyev // Asarlar. 15 tomlik. T. 14. – T.: Faqur Gulom nomiдаgi badiiy адабиёт нашриёти, 1967, 112 -б.

⁴ Navoiy, Alisher. Muhoqamatu'l lu'gataйн, 112-114-бетлар.

boshlarida, bashariyatning taraqqiyot markazi G'arbiy Yevropa edi. Angliya, Fransiya, Germaniya, Shveysariya, Daniya, Niderlandiya, Ispaniya, Italiya, Skandinaviya mamlakatlari jahon ilmu-fani, ijtimoiy fikri va sanoat ishlab chiqarishining eng ilg'or markazlari edilar. Insoniyatning asrlar davomida to'plagan nazariy va amaliy tajribasi, ilmu-fan, mashinalashtirish imkoniyatlari aynan mana shu o'lkalarda sinab ko'rilmoqda va u yangicha sharoitlarda misli ko'rilmagan natijalar bermoqda edi. Darvoqe, biz so'z yuritayotgan davrda yuqorida tilga olingan barcha davlatlarda kapitalistik munosabatlar qaror topgan va yangi ijtimoiy-iqtisodiy tuzum o'z imkoniyatlarini namoyon qilayotgan edi. Ana shunday davrda insoniyatning tillarni o'rganish bo'yicha to'plagan nazariy bilimlari va turli tillarga oid materiallar ham umumiy oqimdan chetda qolib ketmadi. XIX asrning boshida tilshunoslik mustaqil (zamonaviy ma'nodagi) fan sifatida shakllana boshladi va bunga qiyosiy-tarixiy metodning kashf etilishi hal qiluvchi rol o'ynadi¹.

5.1. Komparativistlar

Ma'lumki, qiyosiy-tarixiy metodning to'la shakllanishi XIX asrning birinchi choragiga to'g'ri keladi. Bu davrda komparativistikaning yetakchi vakillari Frans Bopp (1791-1867), Rasmus Rask (1787-1832), Yakob Grimm (1785-1863)larning asarlari bosmadan chiqdi va til haqidagi fanning keyingi taraqqiyotiga zamin hozirladi. Qiyosiy-tarixiy tilshunoslik ibtidosi Hind-Yevropa tillarining qarindoshligi g'oyasini isbotlashga urinish bilan boshlangani ma'lum. A. Meyening so'zlari bilan aytganda, qiyosiy-tarixiy tilshunoslik vakillarining kredosi – "qiyoslash – tilshunos uchun tillar tarixini tiklashdagi yagona quroldir. Tildagi o'zgarishlarni emas, o'zgarishlarning natijasigina kuzatish imkoniyati mavjud. Demak, tillarning taraqqiyotini natijalarni taqqoslash yo'li bilan tekshirish mumkin", degan fikr edi².

¹ Венцович Р.М., Шайкевич А.Я. История языкознания, I, 31-б.; Мейе А. Сравнительный метод в историческом языкознании. – М.: Изд-во иностр. лит., 1954, с.18.

² Мейе А. Сравнительный метод в историческом языкознании. – М.: Изд-во иностр. лит., 1954, 18-б.

Til taraqqiyotini kuzatish, ma'lumki, soʻz va soʻz turkumlari muammosi bilan bevosita aloqador. Shu sababli etakchi komparativistlarning asarlarida soʻz turkumlari, ularning genezisi va grammatik tabiati haqida qimmatli kuzatishlar uchraydi. Jumladan, Frans Bopp Hind-Yevropa tillari turlanish sistemasini qiyosan tekshira turib, Hind-Yevropa tillarida fleksiyaning shakllanishi tarixi bilan qiziqdi.

F.Boppning keyinchalik tilshunoslik tarixiga "aglyutinatsiya nazariyasi" nomi bilan kirgan ta'limotining mohiyati quyidagicha, ya'ni uzoq o'tmishda tillardagi barcha soʻzlar avvalo ikki turga bo'linardi – bir bo'g'indan iborat fe'llar va bir bo'g'inli olmoshlar: "Sanskrit va unga qarindosh tillarda ikki xil o'zaklar bor; birinchi turdasisidan fe'llar va ismlar (otlar va sifatlar) hosil bo'lardi va ular fe'llar bilan yaqin munosabatda edi, ular fe'lning hosilasi emas, balki u bilan baravar, bir tananing shoxlariday taraqqiy qilardilar... Biz ularni "fe'l o'zaklar" deb ataymiz... Ikkinchi turdagi o'zaklardan olmoshlar, barcha birlamchi ko'makchi, bog'lovchi va yuklamalar kelib chiqqan. Biz bu turdagi soʻzlarni "olmosh o'zaklar" deb nomlaymiz, ularning barchasi u yoki bu ma'noda olmoshlik ma'nolarini ifodalaydi..."¹. Ko'rinadiki, F.Bopp soʻz turkumlarining genezisi to'g'risidagi bor mulohazalarida fe'l – mustaqil soʻz turkumlarining, olmosh esa yordamchi soʻzlarning kelib chiqishiga asos bo'lgan, degan fikr ustivordir. Fleksiya (turlanish va tuslanish) esa mustaqil va yordamchi soʻzlarning birikishidan hosil bo'lgan hodisadir. F.Bopp bu fikriga asos sifatida, ba'zi Hind-Yevropa tillarida kelishik va zamon formalarining fonetik tuzilishi va semantikasida olmosh va yordamchi fe'llarga aloqadorlik izlari mavjudligini keltiradi. F. Boppning soʻz turkumlari va fleksiyaning kelib chiqishi haqidagi qarashlari hozirga qadar o'z ilmiy qiymatini yo'qotgani yo'q. XIX-XX asrlarda tilshunoslar F.Boppning ushbu fikrlariga asoslanib soʻz turkumlari genezisi va tildagi qo'shimchalar tizimining

¹ Бопп Ф. Сравнительная грамматика санскрита, зенда, армянского, греческого, латинского, литовского, старославянского, готского и немецкого (извлечение) // Хрестоматия по истории языкознания XIX-XX вв. / Составил В.А.Звегинцев. -М.: Госучпедиздат, 1956, с.31.

shakllanishi haqida ko‘plab yangi kuzatishlar olib bordilar va yangi-yangi farazlarni ilgari surdilar, bu haqda o‘rni bilan to‘xtalib o‘tamiz. Komparativistlardan Yakob Grimm (Grimm, Jakob) F.Boppning so‘z turkumlari evolyutsiyasiga doir qarashlarini rivojlantirib, tildagi so‘zlar va qo‘shimchalar tizimining shakllanishi uch bosqichdan iborat ekanligi to‘g‘risidagi farazlarini o‘rtaga tashlagan edi. Olimning fikricha, birinchi bosqichda o‘zaklar va so‘zlar hosil bo‘lgan; ikkinchi bosqichda fleksiya (agglyutinatsiya) shakllangan; uchinchi bosqichda fikrni aniq ifodalash imkoniyati vujudga kelgan¹.

Yakob Grimm so‘z turkumlarining urchishida so‘z ma‘nosining abstraktlashishi, so‘z strukturasiidagi tovush o‘zgarishlari kabi hodisalar ham muhim rol o‘ynashini ko‘rsatib o‘tadi.

5.2. Psixologizm oqimi vakillari

XIX asr tilshunosligining yetakchi oqimlaridan psixologizm oqimi vakillari ham so‘z turkumlari masalasiga alohida e‘tibor berdilar. Psixologizm oqimining eng yirik vakili V. Humboldt (Humboldt V., von) jahon tilshunosligining taraqqiyotiga, shu jumladan, so‘z turkumlarini o‘rganishga to‘siq bo‘lib kelayotgan va Aristotel davridan beri amalda bo‘lgan logik (mantiqiy) yondashuvlarni asosli ilmiy tanqid qilishi va tilning ijtimoiy hodisa ekanligini asoslab berishi bilan tillarni o‘rganishda yangi yondashuv va yo‘l-yo‘riqlarni ochib berdi. Ma‘lumki, o‘rta asr tilshunoslari antik davr tilshunosligining ba‘zi qoidalarini, jumladan, tilga mantiq kategoriyalari asosida yondashuvni hech o‘zgarishsiz qabul qilgan edilar. Ular so‘z va tushuncha, gap va hukm, xulosa orasiga tenglik alomatini qo‘yib, barcha insonlarda tafakkur birligini ro‘kach qilgan holda barcha tillarda ham yagona grammatika mavjudligini da‘vo qilar edilar ("Pol-Royal grammatikasi"ni eslaylik). Bunday yondashuv qiyosiy-tarixiy tilshunoslik shakllangan XIX asrda o‘zining ilmiy qiymatini yo‘qotgan va tilshunoslikning taraqqiyotiga g‘ov bo‘layotgan edi.

¹ Гримм Я. О происхождении языка // Хрестоматия по истории языкознания XIX-XX вв. /Сост. В.А.Звегинцев. – М., 1956, с.59-61.

V.Gumboldt "Bashariyat tillarining qurilishidagi farqlar va ularning inson zoti ma'naviy taraqqiyotiga ta'siri" asarida "...tilning paydo bo'lishi insoniyatning ichki ehtiyojlari bilan bog'liq. U kishilarning jamiyatdagi tashqi aloqa-aralashuvi quroligina emas, u kishilarning tabiati asosiga qo'yilgan va ularning ma'naviy kuchlari rivoji va dunyoqarashi shakllanishi uchun lozim; o'shandagina shaxsning tafakkuri ijtimoiy tafakkur bilan aniq va izchil aloqaga kirisha oladi" deb ko'rsatib¹, tilning ijtimoiy xarakterini ochib berdi. Shuningdek, tilning tushuncha bilan bog'liqligini absolyut deb tushunmaslik kerak, agar shunday hisoblansa, fe'l formalari barcha tillarda miqdor jihatidan birday bo'lishi lozim edi, sanskrit va grek tilidagi fe'l mayllari solishtirilganda, sanskrit uchun mayl tushunchasi yot ekanligini ko'rish mumkin². Ko'rinadiki, til va tafakkur (mantiq) o'rtasidagi munosabatni V.Gumboldt mexanik tarzda tasavvur etmaydi, balki u dinamik va qarama-qarshilikli aloqa shaklida ekanligini yaxshi anglaydi.

Til doimiy o'zgaruvchan, harakatdagi sistemadir, u bajarilgan ish (*ergon*) emas, balki faoliyatdir (*energio*), deydi V.Gumboldt va tilning ushbu xususiyati evolyutsiya jarayoni (tilning kelib chiqishi va rivojlanishi)da yaqqol o'z ifodasini topishini ko'rsatib o'tadi.

V.Gumboldtning yuqorida qayd etilgan fikrlari hamda boshqa ko'plab original yondashuvlari tilni ijtimoiy hodisa, tarixiy kategoriya, sistema tarzida qabul etish va o'rganishning tamal toshlarini qo'yib berdi. Shu sababli uning izdoshlari, jumladan, A.A.Potebnyaning asarlarida Gumboldt g'oyalarining so'z turkumlarini o'rganishga tadbiq etilganining guvohi bo'lamiz. Aleksandr Afanaseyevich Potebnya (1835-1891) XIX asrda yashab o'tgan eng yirik rus tilshunos olimlaridandir. U til va tafakkur muammolarini tadqiq qila turib, so'z turkumlari, ularning kelib chiqishi va amal qilinishi haqida qator puxta dalillangan g'oyalarni ilgari surdi.

¹ Каранг: Гумбольдт В. О различии строения человеческих языков и его влиянии на духовное развитие человеческого рода // Хрестоматия по истории языкознания XIX-XX вв. М., 1956, с. 69.

² Кўрсатилган иш, 84-б.

A.A.Potebnya soʻzning haqiqiy maʼnosi nutqda voqe boʻladi, deb hisobladi. Soʻzning maʼnosi haqida lugʻatga qarab emas, balki nutqdagi maʼno jilolariga qarab fikr yuritish lozim, chunki nutqda soʻz "har gal birgina fikr doirasida amalda boʻladi, yaʼni, har safar talaffuz qilinganda va anglanganda u birdan ortiq maʼnoga ega emas"¹.

Soʻz turkumlariga yondashuvda ham A.A.Potebnya ularning sintaktik vazifasini birinchi oʻringa qoʻydi. Alohida olingan soʻzning maʼno qiymatiga shubha bilan qaragan A.A.Potebnya "tilimizdagi gaplarning muhim belgisi unda soʻz turkumlarining mavjudligidir, agar gap tarkibida ular yoʻq boʻlsa, u holda gap ham yoʻq", deb qatʼiy fikr bildiradi².

Soʻz turkumlari A.A.Potebnya uchun faqat gap bazasida mavjud boʻlgan grammatik kategoriyadir. Shu sababli olim, koʻproq Hind-Yevropa tillarini nazarda tutgan holda, gapning vujudga kelishi va uning bosqichma-bosqich rivoji haqidagi farazni ilgari surdi. "Tilni faoliyat sifatida tushungan holda, -deydi A.A.Potebnya, – feʼl, ot, sifat, ravish kabi grammatik kategoriyalarga oʻzgarmas, inson tafakkurining doimiy xususiyatlaridan umrbod chetlatilgan narsalar sifatida qarash mumkin emas. Bilʼaks, bu kategoriyalar nisbatan qisqa davrlarda sezilarli oʻzgaradilar"³, bu oʻzgarishlar esa gapning taraqqiyoti bilan chambarchas bogʻliqdir.

A.A.Potebnya feʼl, ot sifat, son, ravish kabi soʻz turkumlarining kelib chiqishini gap boʻlaklarining (ega, kesim, aniqlovchi, holning) shakllanishi va rivoji bilan bogʻlaydi. Masalan, u bobo tilda ot va feʼlning bir vaqtda shakllanishini ega va kesimdan iborat sodda gaplarning shakllanishi bilan bogʻlaydi. Sifatning otdan ajralib chiqib, mustaqil soʻz turkumiga aylanishini belgining nomini bildiruvchi baʼzi otlarning sifatga siljishi (bu jarayon aniqlovchining gap boʻlagi sifatida shakllanishi orqali roʻy bergan) bilan tushuntiradi⁴.

¹ Потебня А.А. Из записок по русской грамматике. т. I-II. М.: Учпедгиз, 1958, с.15.

² Кўрсатилган манба, 71-б.

³ Ўша жойда, 82-б.

⁴ Потебня А.А. Из записок... т.I-II, с. 94-95, т.III, с.37, 59.

O‘zaro aloqa va ta’sirda shakllangan so‘z turkumlari o‘rtasidagi differentsiatsiyaning tobora chuqurlashib borishi tufayli hozirgi so‘z turkumlari paradigmasi va gap qurilishi vujudga kelgan. A. A. Potebnya so‘z turkumlari ichida (va umuman til sistemasida) fe’lning roli oshib borishi haqidagi g‘oyani ham olg‘a surdi, bu g‘oyaga ko‘ra til taraqqiy qilgan sari turli til sathlari (so‘z yasalishi, morfologiya, sintaksis)da fe’lning roli oshib boraveradi. Bu farazni "fe’lning ahamiyati o‘sib borishi" haqidagi nazariya, deb ataydilar¹. Umuman, A.A.Potebnyaning so‘z turkumlariga yondashuvida sintaktik tamoyil yetakchi o‘rin tutadi, olim so‘z turkumlarini dinamik hodisa sifatida o‘rganadi.

5.3. Naturalistlar

XIX asr tilshunosligi oqimlaridan naturalizm yo‘nalishi vakillari ham so‘z turkumlari hamda ularning genezisi haqida o‘z qarashlarini bayon etgan edilar.

Ma’lumki, 19-asrning ikkinchi yarmida tilshunoslikda bo‘lgani kabi biologiya fanida ham jiddiy kashfiyotlar qilingan va mazkur fan gurkirab rivojlanmoqda edi. Jumladan, turlarning kelib chiqishi to‘g‘risidagi Ch.Darvin nazariyasi biologiyada chinakam inqilob yasagan va tabiiy fanlarning taraqqiyotiga jiddiy ta’sir o‘tkazgan edi. Darvin ta’limoti va biologiyaning boshqa qonunlari kashf etilgandan so‘ng ular hatto tilshunoslarning ham e’tiborini jalb qildi. Shunday qilib, asta-sekin XIX asr tilshunosligida naturalizm oqimi shakllana boshladi.

Naturalizm oqimi vakillari qiyosiy-tarixiy tilshunoslik erishgan muvaffaqiyatlarga tayangan holda (ularning ba’zilari, jumladan Avgust Shleyxer (*Schleicher, August*) buyuk komparativist ham edi) tilshunoslik fanini yangi taraqqiyot bosqichiga ko‘tardilar va bunda til taraqqiyoti, tillarning tarmoqlanishi, tillarning tipologik xususiyatlarini tekshirish uchun tabiiyotshunoslik fanlari metodlarini qo‘llashga intildilar.

A.Shleyxerning asarlarida bayon etilgan so‘z turkumlari haqidagi qarashlarda, ayniqsa, bu hol yaqqol seziladi.

¹ Венцкович Р.М., Шайкевич А.Я. История языкознания, II, с.81.

Jumladan, A.Shleyxer faqat o'zaklardan iborat bo'lgan (amorf) tillarni (masalan, xitoy va birma tillarini) kristallga (jonsiz jismga) o'xshatadi, agglyutinativ tillarda o'zak (asosiy mazmuni tashuvchi birlik) va qo'shimcha (munosabatni ifodalovchi birlik) mavjud ekanligini inobatga olib, ularni o'simlikka o'xshatadi (masalan, turkiy va ugorfin tillari), flektiv tillardagi ichki fleksiya usuli bilan ma'no anglatish (faqat o'zardagi o'zgarishlar yordamida, boshqa vositalarsiz) hodisasi tufayli tirik organizmga qiyoslaydi¹.

Mazkur yondashuv ta'siri A.Shleyxerning Hind-Yevropa bobo tilidagi so'z turkumlari to'g'risidagi fikrlarida ham namoyon bo'ladi. Masalan, u qadimgi hind-german bobo tilida har bir so'z, har bir gap bo'lagi yo fe'l, yo ot bo'lishini, ravish, yuklamalar, ko'makchilar avvalboshda kelishik yoki fe'l formalari edi, deb hisoblaydi².

Shleyxer barcha qo'shimchalar genetik jihatdan mustaqil so'zlardan kelib chiqqan deb hisoblovchi F.Boppning agglyutinatsiya nazariyasini qo'llab-quvvatlaydi hamda bobo tilda old qo'shimcha (prefiks)lar mavjud bo'lmagan, so'z tuzilishi o'zak /qo'shimcha tarzida bo'lgan, deb ko'rsatadi³.

Tan olish kerakki, A.Shleyxerning til taraqqiyoti va so'z turkumlari genezisi to'g'risidagi fikrlaridagi ratsional mag'iz keyinchalik naturalizmga xos qobiqdan ajratib olindi, bu olimning ilmiy fikrlari jahon tilshunosligida til evolyutsiyasi va lingvistik paleontologiyaga oid tadqiqotlarning rivojiga zamin bo'ldi.

XIX asrning oxirgi choragida G'arbda shakllangan "yosh grammatikachilar" oqimi ham so'z turkumlarini o'rganishga sinxron yondashuvlarni ishlab chiqishda hamda mazkur masalani "til-tafakkur" muammosiga bog'lab tadqiq etishni yo'lga qo'yishda muhim ishlarni amalga oshirdilar hamda F.Bopp va A.Shleyxerning so'z turkumlari to'g'risidagi qarashlarini yanada rivojlantirdilar⁴.

¹ Қаранг: Шлейхер А. Теория Дарвина в применениик к науке о языке / Хрестоматияпо истории языкознания XIX-XX вв.-М., 1956, с. 98-103.

² Венцкович Р.М., Шайкевич А.Я. История языкознания, II, с.27.

³ Ўша жойда, 27-28 бб.

⁴ Бу ҳақда қаранг: Пауль Г. Принципы истории языка // Хрестоматия по истории языкознания XIX-XX вв.-М.,1956, с. 165-176; Венцкович Р.М., Шайкевич А.Я. История языкознания, II, с. 44-46.

XIX asr boshida shakllangan va mazkur asrdagi tilshunoslik fani taraqqiyotining asosiy tamoyillarini shakllantirgan qiyosiy-tarixiy tilshunoslik soʻz turkumlarini oʻrganishga ham jiddiy islohlarni kiritdi. Jumladan, komparativistlar, psixologizm, naturalizm oqimlari va "yosh grammatikachilar"ning izlanishlari samarasi oʻlaroq:

- soʻz turkumlariga tildagi oʻzgarmas hodisa sifatida qarash barham topdi;

- soʻz turkumlariga mantiqiy (logik) yondashuvlarning asossizligi isbotlandi;

- soʻz turkumlarining genezisi va taraqqiyoti toʻgʻrisidagi qarashlar maydonga keldi;

- soʻz turkumlariga sinxron va diaxron yondashuvlar metodikasi ishlab chiqildi.

5.4. Moskva va Qozon tilshunoslik maktablari

Maʼlumki, XIX asr oxiri va XX asr boshida Rossiyada shakllangan Moskva va Qozon tilshunoslik maktablari koʻp jihatdan XX asrda sobiq SSSRda mavjud boʻlgan tilshunoslikning tamal toshlarini qoʻyib bergan ilmiy oqimlar edi.

Moskva tilshunoslik maktabi vakillaridan bu ilmiy maktab asoschisi F.F.Fortunatov soʻz turkumlarini tadqiq etishga alohida ahamiyat berdi. Soʻz turkumlari haqidagi qarashlar mazkur olimning soʻz haqidagi nazariyasining tarkibiy qismi hisoblanadi. Jumladan, F.F.Fortunatov oʻzining "Qiyosiy tilshunoslikning umumiy kursi" (1901-1902) nomli asarida komparativistikadagi mavjud lingvofalsafiy soʻz tushunchasiga jiddiy tuzatish kiritadi hamda soʻzni soʻz birikmasi va morfemadan farqlagan holda uni asosan grammatik belgilarga koʻra tekshiradi.

"Tildagi soʻz hisoblanuvchi tovushlardan farqli maʼnoga ega boʻlgan har qanday nutq tovushi soʻz demakdir". Bu taʼrifdan koʻrinadiki, olim soʻzni oʻzining leksik-grammatik maʼnosi va fonetik tuzilishiga koʻra boshqa nutqiy birliklardan farqlashni tekshirishning asosida turadi, deb

biladi¹, shuningdek, soʻzning formal belgilarini ham koʻrsatib oʻtadi.

Soʻz turkumlarini tasnif etishning anʼanaviy usullariga tanqidiy koʻz bilan qaragan F.F.Fortunatov "soʻz turkumlarini ajratishning bizning grammatikalarimizda qabul qilingan shakli (u bizga qadimgi grammatikachilardan oʻtgan) soʻzlarning grammatik guruhlari bilan ularning nogrammatik guruhlari farqlamaydi va shuning uchun u ilmiy ahamiyatga ega emas", deb yozadi².

Soʻzlarning grammatik belgilari deganda olim avvalo ularning oʻzgarishi-oʻzgarmasligi (turlanish-tuslanishi)ni nazarda tutadi va soʻz turkumlarini shunga koʻra tasnif etadi, lekin bunda u oʻzining prinsiplariga toʻla amal qilmaydi va turlanuvchi-tuslanuvchi soʻzlarni toʻlaqonli soʻzlar (polnoʻe slova), boshqa soʻzlarni esa yuklamalashgan soʻzlar hamda undovlar deb koʻrsatadi³. "Toʻlaqonli" soʻzlar, olimning nazarida, fikrda alohida predmetni anglatuvchi hamda yo gap boʻlagi, yo butun bir gap oʻrnida keluvchi birliklardir.

Yuklamalashgan soʻzlar toʻlaqonli soʻzlarsiz maʼno anglatolmaydilar, ularning maʼnosi oʻzlari birga kelgan mustaqil soʻzning maʼnosiga aloqador mazmunni yoki bu soʻz ishtirok etgan gapning mazmuniga aloqador maʼnoni ifodalash orqali roʻyobga chiqadi⁴.

Undovlar esa, olimning fikricha, toʻlaqonli va yuklamalashgan soʻzlardan farqli oʻlaroq tilning alohida belgilarini tashkil etadi va tushuncha emas, balki soʻzlovchining his-tuygʻularini ifodalaydi⁵. Koʻrinadiki, keyingi ikki guruhga oid soʻzlarni ajratishda F.F.Fortunatov semantik prinsipga ham murojaat qiladi. Umuman, ushbu olimning soʻz turkumlariga oid qarashlarini chizmada koʻrsatilgandek umumlashtirish mumkin (*ilovadagi 1-chizmaga qarang*).

Moskva maktabining yana bir yetuk vakili A.A.Shaxmatovning ilmiy merosida ham soʻz turkumlari

¹ Fortunatov F.F. Общий курс сравнительного языковедения // Избранные труды, т. I, М., 1956, с. 132.

² Fortunatov F.F. Кўрсатилган иш, 166-б.

³ Қаранг: Fortunatov F.F. Избранные работы, I, с. 135 и далее.

⁴ Кўрсатилган манба, 169-б.

⁵ Ўша жойда, 172-б.

to'g'risidagi qarashlar alohida o'rin tutadi. Morfologik va semantik yondashuvlar asosida so'z turkumlarini tekshirgan va tasnif etgan o'z ustozini F.F.Fortunatovdan farqli o'laroq A.A.Shaxmatov bu borada asosan sintaktik mezonga asoslanib ish ko'rdi. Jumladan, olimning vafotidan so'ng (1925) chop etilgan "Rus tili sintaktikasi" asarida so'z turkumlariga nisbatan "Gap va umuman, nutqqa nisbatan munosabat nuqtai nazaridan olinganda grammatikada so'z nutq qismlari sifatida ta'riflanishi lozim", degan tezis qo'llanadi¹.

Grammatik kategoriyalarni sintaksisda yaqqol namoyon bo'ladi, deb hisoblagan olim, nutqiy jarayonda so'z turkumlari o'z morfologik belgilariga ega bo'lishini nazarda tutib so'z turkumlarini ajratishda ba'zi so'z turkumlari va grammatik kategoriyalar o'rtasidagi aloqani doimo nazarda tutishga chaqiradi².

A.A.Shaxmatov yuqorida bayon etilgan yondashuvlardan kelib chiqib so'z turkumlarining quyidagi razryadlari (toifalari)ni keltiradi:

a) mustaqil so'zlar (знаменательные слова) – ot, fe'l, sifat, ravish – bu so'z turkumlari o'zlari aloqaga kirishgan grammatik kategoriyalar bilan birgalikda yoki ularsiz ham asosiy tasavvurlarni ifodalaydilar;

b) nomustaqil so'zlar (незнаменательные слова) – olmosh, son, olmoshlashgan ravish – bu so'z turkumlari u yoki bu alohida grammatik kategoriyani ifodalash uchun xizmat qiladilar;

v) yordamchi so'z turkumlari – old ko'makchi, bog'lovchi, old qo'shimcha, yuklama – u yoki bu nomustaqil grammatik kategoriyani ifodalashga xizmat qiladilar³;

g) undovlar – "so'zning ekvivalentlari"⁴, ya'ni so'zning o'rnini ma'lum ma'noda bosuvchi tovushlar yig'indisi.

Ko'rinadiki, A. A. Shaxmatov so'z turkumlarining funksional xususiyatlarini uning morfologik xususiyatlari

¹ (A.A.Шахматов) Из трудов А.А.Шахматова по современному русскому языку (Учение о частях речи). – М., 1952, с.29.

² (А.А.Шахматов) Из трудов А.А.Шахматова по современному русскому языку (Учение о частях речи), 29-б.

³ Из трудов А.А.Шахматова..., с.90

⁴ Из трудов А.А.Шахматова..., с.90

bilan qorishtirgan holda tahlil qiladi, shu tufayli uning tasnifida mezoniy izchillikka amal qilinmaydi. A.A.Shaxmatovning soʻz turkumlarini oʻrganish va tahlil qilishdagi asosiy xizmati shundaki, u soʻz turkumlarini tekshirishda sinxron yondashuvlarga va jonli nutqqa tayandi, soʻz turkumlarining asosiy sintaktik funksiyasi, morfologik belgilari va semantik xususiyatlarini taʼriflab berishga intildi. Ammo, A. A. Shaxmatovning qarashlarida yuqorida taʼkidlanganidek, izchillik yetishmadi, bu hol ayniqsa, uning mustaqil soʻzlarni ikki guruhga ajratishida yaqqol koʻzga tashlanadi.

Rossiyada XIX asr oxiri va XX asr boshida faoliyat koʻrsatgan tilshunoslik maktablaridan biri – Qozon universitetida tarkib topgan lingvistlar guruhi ham soʻz turkumlarini oʻrganishga jiddiy hissa qoʻshdi. Bu lingvistik maktab asoschisi I.A.Boduen de Kurtene tilshunoslikning nazariy masalalari boʻyicha yirik tadqiqotlarni amalga oshirdi va uning ilmiy qarashlari va xulosalari hozirga qadar oʻz ahamiyatini yoʻqotgani yoʻq. Ayniqsa, olimning tildagi oʻzgarishlar sabablari hamda tildagi statika va dinamika masalalari xususidagi fikrlari, boshqa muammolar qatori, jumladan, soʻz turkumlari differentsiatsiyasi, oʻzaro aloqasi va koʻchishi masalalarining nazariy aspektlarini yoritib berishda muhim oʻrin tutadi.

"Tilda turgʻunlik yoʻq... Tilda va umuman tabiatda boʻlgani kabi, hamma narsa yashaydi, harakatda boʻladi, oʻzgaradi. Sokinlik, toʻxtash va turgʻunlik – faqat tashqi koʻrinishda; bu harakatning eng oz oʻzgarishlardagi xususiy holdir"¹, deb yozgan edi I.A.Boduen de Kurtene tildagi oʻzgarishlarni taʼriflay turib. Haqiqatan ham, til ham mikrolingvistik, ham makrolingvistik planda doimo oʻzgarishda boʻladi, bu til turmushining eng muhim shartlaridan biridir. A.Boduen de Kurtene tildagi shakl va mazmun planining oʻzaro qarama-qarshilikli munosabati lisoniy koʻchimlarning ham asosida yotishini koʻrsatib oʻtadi. Olimning fikricha, inson nutqidagi formalar oʻziga mos maʼnolar bilan birga tasodif asosida, assotsiatsiya va

¹ Бодуэн де Куртенэ И.А. Избранные труды по общему языкознанию, т.1.- М., 1963, с.226.

ma'lum tasavvurlarni birlashtirish oqibatida to'plangan. Shuning uchun ham tilda, bir tomondan, ortiqchalik, ma'naviy ehtiyojlarga mos kelmaydigan ko'plab detallar, ikkinchi tomondan, yetishmovchilik, ya'ni eng zaruriy ehtiyojlarni ifoda etishga ojizlik qiluvchi vositalar taqchilligi namoyon bo'ladi. Aynan shu xususiyat tilni mohiyat e'tibori bilan o'zgarishlarga olib keladi¹. Mazkur tezisni so'z turkumlarining o'zaro aloqasi va ko'chishi masalasini tadqiq etishga ham qo'llash mumkin: bu holda ham til birliklaridagi mazmun uzoqligi va shakl yaqinligi namoyon bo'ladi.

I.A.Boduen de Kurtene asos solgan Qozon tilshunoslari maktabi vakillari mazkur olim yaratgan tildagi o'zgarishlarni tekshirish metodologiyasiga tayanib so'z turkumlarini tekshirish borasida jiddiy yutuqlarga erishdilar. Jumladan, taniqli tilshunos va turkolog V.A.Bogoroditskiy tilning morfologik qurilishi taraqqiyotida eng muhim rol o'ynovchi faktorlaridan biri differentsiatsiya (urchish) ekanligini ta'kidlab o'tadi. Til birligining fonetik tuzilishidagi yuz beruvchi o'zgarishlar natijasida yangi-yangi morfemalar vujudga keladi, shu kabi yangi morfemaga (shakl, birlikka) xos ma'nolar shakllanadi, shu tariqa davom etgan urchish tufayli tillarning bugungi strukturasi shakllangan².

Olim o'zining differentsiatsiya to'g'risidagi g'oyalarini so'z turkumlarining kelib chiqishi masalasiga ham aloqador deb hisoblaydi va shu xususda original fikrlarni bayon etadi. Olimning fikricha, (Hind-Yevropa tillarida) so'z turkumlarining shakllanishi jarayoni beshta bosqichdan iborat bo'lgan:

Ism-fe'l davri. Bu davr oxirida bu ayniyat ikkiga – ism va fe'lga ajraladi. Bu davrda ismni fe'ldan farqlovchi formal belgilar bo'lmagan, bu birlik o'zak holida bo'lgan.

Ism-olmosh davri. Bu davrda ism, olmosh va fe'lning shakllanishi tugaydi. Olmoshlardan kelishiklar va shaxs-son formalari shakllanadi, ba'zi yuklamalar ham paydo bo'ladi.

¹ Бодуэн де Куртенэ И.А. Кўрсатилган иш, 226-227 бб.

² Каранг: Богородицкий В.А. Очерки по языковедению и русскому языку. Изд. 4. -М.,1939, с.191.

Uchinchi davrda ism ot va sifatga ajraladi, bu davr oxirida son turkumi shakllana boshlaydi.

To'rtinchi va beshinchi bosqichlarda ravish, ko'makchi, bog'lovchi va ravishdoshlar shakllangandir¹.

V.A. Bogoroditskiyning dadil ilmiy farazlari tilshunoslikning eng fundamental muammolaridan biri – so'z turkumlari genezisi to'g'risida tadqiqotlari davom ettirishga keyingi olimlar avlodini ruhlantirgani bilan birga hozirga qadar bu xususda olib borilgan eng teran tadqiqotlardan biri hisoblanadi. V.A. Bogoroditskiy, shuningdek, rus turkologlari orasida birinchilardan bo'lib turkiy tillardagi so'z turkumlarini maxsus tadqiq etgan olimdir. Olim turkiy tillardagi so'z turkumlari miqdori Hind-Yevropa tillarinikidan farq qilmasligi, ammo mazkur tillar bu borada o'ziga xosliklarga ega ekanligini ta'kidlaydi. Jumladan, turkiy tillardagi ravishdosh va sifatdoshlar mohiyat e'tibori bilan mustaqil (alohida) so'z turkumi sifatida qaralishi mumkin, deya ko'rsatib o'tadi u².

V.A. Bogoroditskiyning so'z turkumlariga oid qarashlarida F.Bopp va R. Raskning "agglyutinatsiya nazariyasi" ta'siri seziladi, ammo olimning so'z turkumlari kelib chiqishi borasidagi fikrlari bilan o'z safdoshlaridan ancha o'zib ketganligi ham oydin fakt.

Rossiyadagi Moskva va Qozon tilshunoslik maktablari to 20-asrning 30-yillarigacha hukm surgan va sobiq SSSRdagi tilshunoslikning rivojiga katta hissa qo'shgan, uning tamal toshlarini qo'yib bergan fan markazlari edi. Ulardan biri Moskva maktabi edi hamda bu maktabning peshqadam vakillaridan biri A.M. Peshkovskiydir. A.M. Peshkovskiy 1929-yilda to'ldirilgan va qayta ishlangan nashri bosilib chiqqan "Rus tili sintaksisini ilmiy yoritish" asarida so'z turkumlarini ajratish uchun sintaktik tamoyildan, ya'ni so'zning nutqdagi sintagmatik aloqalaridan mezon sifatida foydalanish g'oyasini ilgari surdi. Bu qarashga ko'ra, so'zlar dastlab "sintaktik" va "nosintaktik" guruhlarga ajratiladi va ular nutqda qo'llanish

¹ Богородицкий В.А. Очерки по языковедению... с. 205-207.

² Қаранг: Богородицкий В.А. Введение в татарское языкознание в связи с тюркскими языками. – Казань: Татгосиздат, 1953, с.138-140.

xususiyatiga ko‘ra yana boshqa mayda guruhchalarga bo‘linadi. Olim yuqorida tilga olingan asarida so‘z turkumlarini guruhlash (guruhlarga ajratish emas) bo‘yicha o‘z nuqtai nazarini quyidagi jadvalda keltiradi¹ (*ilovadagi 3-jadvalga qarang*).

A.M.Peshkovskiy mazkur guruhlashni tasnif deb atamadi, u o‘zining tasnifiga tilda obyektiv mavjud bo‘lgan kategoriyalar asos bo‘lgan, deb hisoblardi va shuning uchun yozgan ediki: "biz so‘zlarni turkumlarga bo‘lmaymiz, balki tildan birday formal ma‘noga ega so‘zlar va so‘z shakllarni ajratib ko‘rsatamiz"².

A.M.Peshkovskiy rus tilshunosligida so‘z turkumlarining o‘zaro ko‘chishi va o‘zaro aloqasi bo‘yicha dastlabki kuzatishlarni amalga oshirgan olimlardandir. Jumladan, olim ayrim so‘zlar fonetik tuzilishi va ma‘nosida yuz bergan o‘zgarishlar tufayli asta-sekin boshqa turkumdagi so‘zlar qatoriga siljishi mumkin va bu tildagi doimiy jarayondir, deb yozadi. Shuningdek, ko‘chishning ikkinchi turi mavjud ekanligini ham qayd etib, u «insonlarning ko‘z o‘ngida», ya‘ni sinxroniyada yuz berishini qayd etadi³. Demak, olim ko‘chishning ikki turi – diaxron va sinxron ko‘chishni birinchilardan bo‘lib farqlagan va tahlil etgan.

O‘zini Qozon tilshunoslik maktabi vakili va I.A.Boduen de Kurtenening shogirdi deb sanagan, lekin butun ilmiy faoliyati Leningradda kechgan L.V.Shcherba so‘z turkumlarini maxsus o‘rgangandir. L.V.Shcherba ham A.M.Peshkovskiy kabi "so‘z turkumlarini tasnif qilish" tadqiqotchilar uchun asosiy vazifa emas, balki so‘zlarni til sistemasining o‘zi taqozo qiladigan umumiy kategoriyalarga asoslanib farqlash, deb ko‘rsatadi⁴.

L.V.Shcherba so‘z turkumlarini farqlashda avvalo uning formal belgilariga murojaat qilishni ma‘qul topadi. U "har qanday so‘zda u mansub bo‘lgan kategoriyaning qandaydir tashqi belgilari mavjud", deb ko‘rsatadi, bular old

¹ Пешковский А.М. Русский синтаксис в научном освещении. Изд.7. – М.:Учпедгиз, 1956, с.43.

² Пешковский А.М. Русский синтаксис в научном освещении. Изд.7., с.9.

³ Пешковский А.М. Кўрсатилган асар, 141-143 бб.

⁴ Қаранг: Шерба Л.В. О частях речи в русском языке // Избранные работы по русскому языку. – М., 1957, с.64.

qo‘shimcha, suffiks, qo‘shimcha, ohang, so‘z tartibi va hokazolar bo‘lishi mumkin, hatto o‘zgaraydigan so‘zlarning mazkur xususiyati ham o‘zgaruvchilarga nisbatan belgi sifatida olinishi mumkin¹, deb yozadi. So‘zlarni mustaqil va yordamchi so‘z turkumlariga ajratish hamda bunday yondashuvning leksik-semantik, grammatik va semasiologik asoslarini ko‘rsatib bergan ham L.V.Shcherbadir. L.V.Shcherbaning so‘z turkumlarini o‘rganishdagi xizmati, yuqorida qayd qilinganlaridan ma‘lum bo‘lganidek, so‘z turkumlariga ko‘p qirrali yondashuv va bu muammoni jonli til bilan bog‘lab hal qilishga intilganidir. Keyinchalik, L.V.Shcherbaning so‘z turkumlariga yondashuvlari naqadar to‘g‘ri va istiqbolli ekanligi ma‘lum bo‘ldi va rus (sovet) tilshunoslarining katta guruhi uning so‘z turkumlarini o‘rganishdagi tajribasini davom ettirdilar.

XIX asr tilshunosligi so‘z turkumlarini o‘rganishni yangi ilmiy bosqichga ko‘tardi. Komparativistlar, naturalizm va psixologizm oqimlari vakillari, Moskva va Qozon tilshunoslik maktablari olimlarining xizmatlari mevasi o‘laroq:

– so‘z turkumlari nazariyasi fani tilshunoslik fanining tarkibiy qismi sifatida shakllandi;

– so‘z turkumlarining lisoniy tabiati til tarixi, inson ongi va psixologiyasi muammolari bilan birgalikda olib qaraladigan bo‘ldi;

– so‘z turkumlarini tasnif etishda yangi mezon va yondashuvlar shakllandi;

– so‘z turkumlarini jonli til materiallari bilan bog‘lab o‘rganish boshlandi;

– turli milliy tillarning so‘z turkumlari to‘g‘risida alohida tadqiqotlar vujudga keldi;

– so‘z turkumlarining o‘zaro aloqasi va ko‘chishiga doir qimmatli kuzatishlar amalga oshirildi.

¹ Щерба Л.В. О частях речи в русском языке, 64-65 бб.

6-qism. XX ASRDA SO‘Z TURKUMLARI TADQIQI: YANGI TAMOYIL VA TALQINLAR

XX asr tilshunosligi o‘tgan asrlardagi lingvistika fanidan tubdan farq qiladi. Bu farq mazkur fanning keng xalqaro maydonga yoyilgani (qariyb barcha mamlakatlarda milliy tilshunoslik fanlari vujudga kelgani va ilmiy o‘rganiluvchi tillar soni behad oshgani), yangi ilmiy maktab va an‘analarning shakllangani (sobiq sovet tilshunosligi, Praga to‘garagi, deskriptivistlar, strukturalistlar... oqimlari vujudga kelganligi), zamonaviy tadqiqot metodlariga ega bo‘lgani (statistik, kompyuter ishlovi, multimedia va boshq.) kabi xususiyatlarida, ayniqsa yaqqol ko‘zga tashlanadi. Bu farqlar, XX asr tilshunosligining yuqori ilmiy parvozi simvoli hamdir, zero insoniyat tili hech qachon hozirgidek mukammal o‘rganilmagan edi. Jahon tilshunosligida mazkur yuz yillik davomida so‘z turkumlarini o‘rganish haqida ham shunday fikr bildirish mumkin.

6.1. A.Fitratning so‘z turkumlari haqidagi fikrlari

Abdurauf Fitrat yangi davr o‘zbek tilshunosligida dastlabki ilmiy grammatikani tuzgan, shuningdek, birinchi bo‘lib o‘zbek tili ST tizimini tahlil va tasnif etgan olimdir. Fitratning grammatika oid qarashlariga ham Sharq, ham G‘arb lingvistik an‘analari ta’sir etgandir¹. Ma’lumki, Fitrat 1909-1914-yillarda Istanbulda ta’lim olgan, turk tiliga doir usmonli turk olimlari amalga oshirgan tadqiqotlar bilan yaqindan tanish edi².

Fitratning 1918-yilda hammualliflikda yozilgan «Ona tili» darsligi, «Cho‘zg‘ilar» («Unlilar») kitobida usmonli turkcha grammatikalarining ta’siri seziladi. Keyinchalik Fitrat G‘arb dunyosining, ya’ni rus tilshunosligining yutuqlari bilan tanishadi. Ma’lumki, Buxoro inqilobidan keyin, bolsheviklar Fitratni “turkchilik” va “millatchilik”da

¹ Бу ҳақда қаранг: Курбонова М.М. Фитратнинг тилшунослик мероси: Филол. фанлари номзоди... дисс. автореферати. -Тошкент, 1993. -21 б.

² Khalid, Adeeb. The Politics of Muslim Cultural Reform: Jadidism in Central Asia. – Berkeley: University of California Press, 1998 – <http://ark.cdlib.org/ark:/13030/ft8g5008rv/>; Bicakci, Salih. Homeland and Nation on the Stage: A Review of Watan Concept in Abdalrauf Firat and Namik Kemal // The Journal of Turkish Weekly – [http://www.turkishweekly.net/articles.php?id=205\(March, 2018\)](http://www.turkishweekly.net/articles.php?id=205(March, 2018))

ayblaydilar va u 1923-yilda Buxoro Xalq Respublikasi hukumatidagi vazifalaridan ozod etilib, Moskva universiteti qoshidagi Sharq tillari Lazarev institutiga ishga yuboriladi. Fitrat 1927-yilda O‘zbekistonga qaytib kelguniga qadar Moskva va sobiq Leningrad kabi rus tilshunosligining yirik markazlarida dars beradi. 1925-yilda, Moskvada ekanligida, olim “O‘zbek tili qoidalaridan bir tajriba. Sarf» (1-kitob), “Nahv” (2-kitob) asarini yozadi¹.

Yangi davrda o‘zbek tilining birinchi ilmiy grammatikasi bo‘lmish bu asarda Fitrat so‘z turkumlarini 5 ta deb ko‘rsatadi : ot, sifat, fe’l, olmosh, ko‘makchi².

Fitrat so‘z turkumlarini tasnif etishda ma’no tamoyiliga asoslangan ko‘rinadi; u so‘zga ta’rif berar ekan "so‘z bir ma’noni bildirgan, o‘ziga maxsus ohangi va bosimi bo‘lg‘on tovushlar to‘dasidir", deb yozadi. Ko‘rinadiki, so‘zning leksik ma’nosi farqlovchi belgi sifatida olingan. "O‘zbek tili qoidalari"da Fitrat har bir so‘z turkumini izohlab berishga intiladi (*ilovadagi 6-jadvalga qarang*), ammo olimning so‘z turkumlariga yondashuvda izchillik yetishmaydi, u masalan, olmoshni yetarlicha izohlamaydi, son so‘z turkumini sifat qatorida olib qaraydi³.

Fitrat turkiy tillarda, shu jumladan, o‘zbek tilida fe’l turkumining o‘ziga xos mavqega ega ekanligini alohida ta’kidlab ko‘rsatadi (“bilmoq” fe’lidan 99 ta fe’l shakli yasash mumkinligi misolida)⁴.

Fitrat "O‘zbek tili qoidalari"ning "Bir-iki so‘z" ("Kirish") qismida "arabcha, forschaga ergashib yozilgan eski usmonli sarf, nahv kitobini maktablarmizdan surib chiqardik", deb yozib arab va fors grammatik an’analari ta’sirini til o‘qitish va o‘rganishda kamaytirishga erishilganligini g‘urur bilan yozsa-da⁵, ayniqsa so‘z turkumlariga yondashuvda arab-fors va usmonli grammatik an’anasining ta’siri, qisman bo‘lsa-da, seziladi. Fitratning

¹ Абдурауф Фитрат – <http://jadid.my1.ru/news/2007-07-25-3> (March, 2018)

² Fitrat. O‘zbek tili qaydalarъ torusъda bir taъriba. Kitob 1. Sarf. 6-inchi basma. – Səmərqand-Taşkent, 1930, 10-b.

³ Fitrat. O‘zbek tili qaydalarъ torusъda bir taъriba, 1930, 10-b.

⁴ Исмоили А. О философии узбекского языка (эссе) – <http://turkolog.narod.ru/info/I407.htm> (March, 2018)

⁵ Fitrat. O‘zbek tili qaydalarъ torusъda bir taъriba, 1930, 10-b.

mazkur asari o‘z davrining mahsuli ekanligini ham unutmash lozim.

Fitrat amalga oshirgan ST tasnifi 19-asr 20-asr boshidagi Sharq va G‘arb dunyosidagi mavjud grammatik nazariyalarni o‘zida aks ettirar edi.

6.2. 20-asr rus tilshunosligida STga yondashuvlar

Avvalo qayd etish lozimki, 20-asrning eng serko‘lam tilshunoslik yo‘nalishlaridan bo‘lmish rus (sovet) tilshunosligi 70-yil hukm surgan, kommunistik mafkuraga va sotsialistik ishlab chiqarishga tayangan “alohida tipdagi” sivilizatsiya (sobiq SSSR)ning mahsulidir. Sobiq sovet davlati kabi rus (sovet) tilshunosligining taraqqiyoti ham bir maromda kechmadi. Bu fan qator ijtimoiy fanlar (falsafa, tarix...) va tabiiy fanlar (kibernetika, genetika...) kabi ma’lum davrlarda hukmron mafkuraning zararli ta’siri ostida taraqqiyotini sekinlashtirdi, hatto g‘ayriilmiy yo‘nalishlarda "tadqiqotlar" olib bordi. Shu sababli sovet tilshunosligi tarixini ikki bosqichda olib qarash o‘rinlidir: a) mafkuralashgan tilshunoslik yoki Marr va marrchilar davri; b) 1952-yilgi tilshunoslik bo‘yicha munozaradan so‘nggi davr. Gapni rus sovet tilshunosligi va uning taraqqiyoti bosqichlari haqida boshlaganimizning sababi bor. XIX asrda va XX asr boshlarida eski Rossiya imperiyasida tilshunoslik fani jahon tilshunosligining tarkibiy qismi sifatida rivojlanib kelar edi. Oktyabr to‘ntarishidan so‘ng, ayniqsa, XX asrning 20-yillari o‘rtalaridan boshlab, bu tabiiy tadrijiy taraqqiyot to‘xtab qoldi. "Tilshunoslikka marksizmni joriy qilish" shiori ostida va hukmron doiralarning fatvosi bilan an’anaviy tilshunoslikning yutuqlarini inkor qilish, uning yetakchi namoyandalarini badnom qilish harakati boshlandi. Bu harakatning boshida taniqli arxeolog, tarixchi, etnolog akademik N.Y. Marr (1864-1934) va uning shogirdlari turar edilar. Ma’lumki, akad. N.Y.Marr o‘zining "yafetik" nazariyasi (yafetidologiya) asosida semantika va paleontologiya yotadi¹, deb ko‘rsatadi. Marr va marrchilar jonli va o‘lik tillardagi so‘zlar va ularning arxaik formalari,

¹ Marr Н.Я. Актуальные проблемы и очередные задачи яфетической теории // Избранные работы. т.3. - М.: Госэпгиз, 1934, с.65.

ma'nolariga tayangan holda o'tmish tillarini hamda ularda so'zlashgan xalq va etnik guruhlarining moddiy va ma'naviy turmushini tadqiq qilishni "til haqidagi yangi ta'limot"ning asosiga qo'yar edilar. Aynan ana shu yo'lda ular an'anaviy tilshunoslik g'oyalari bilan kelisha olmadilar, natijada ularning qarashlari tilga vulgar sotsiologik yondashuv mahsuli sifatida namoyon bo'la bordi. So'zlarning fonetik tuzilishi va ma'nosidagi o'zgarishlarni vulgar talqin qilish va tillar taraqqiyotini marksizmning ijtimoiy taraqqiyot haqidagi qonunlariga to'g'ridan-to'g'ri bog'lab, ularni "bosqichli" (stadiyali) deb izohlash jarayonida Marr so'z turkumlari va, ayniqsa, ularning kelib chiqishi masalasiga ham to'xtalib o'tadi. Zero, so'z turkumlari masalasi har qanday lingvistik oqim oldida eng avval javob topilishi lozim bo'lgan savol sifatida ko'ndalang bo'ladi, "yafetidologiya" ham bundan mustasno emas edi.

N.Y.Marrning ko'rsatishicha, tilda dastlab paydo bo'lgan so'z turkumi ismdir¹, u keyinchalik differentsiatsiya yo'li bilan ot va sifatga ajralgan. Ibtidoiy ismning ma'nosi obrazli bo'lib, u predmet haqida mavhum tasavvur berar edi. N.Y. Marrning yuqoridagi fikrlari, albatta, ratsional mag'izdan xoli emas, ammo bu fikrlarni isbotlashda olim til ilmidan yiroq farazlarni ilgari suradi. Masalan, u "qo'l" va "osmon" so'zlarining ibtidosini bir so'z va tushunchaga olib borib bog'laydi va nutqda uchrovchi so'zlarning ibtidosi yettita lisoniy birlikdan oshmaydi, deb ko'rsatadi².

N.Y. Marrning so'z turkumlari haqidagi qarashlari ancha tartibli ravishda uning "Nazariyotchi-tilshunos bo'lish nima uchun bunchalar qiyin?" nomli asarida bayon qilingan. Bu asar 1928-yilda, Marr nazariyasi ayni "kuchga to'lgan" davrda yozilgan; bu paytga kelib Marr va uning tarafdorlari o'zlarining ilmiy qarashlarini yagona to'g'ri, marksistik ta'limot, deb e'lon qilgandilar, yafetidologiyaning mohiyatini bayon qilib beruvchi asarlar ham shu yillarda yaratilgan edi. Shuning uchun ham mazkur asarda so'z

¹ Marr Н.Я. О происхождении языка // Избр. раб. т. 2, с.191

² Marr Н.Я. Юкоридаги манба, 192-193 бб.

turkumlari haqidagi fikrlarni Marrning bu boradagi manifesti deb atash mumkin.

Tovushga asoslangan nutq, deb yozadi N.Y.Marr o'sha manbada, tovushdan ham, so'zdan ham, so'z turkumlaridan ham boshlanmaydi, u gapdan, sintaksisdan boshlanadi. Avvalboshda so'z turkumlari yo'q edi. Asta-sekin gap bo'laklaridan ismlar ajralib chiqdilar va ular fe'lning shakllanishiga asos bo'ldilar. So'ngra ismdan aniqlovchi pozitsiyasida sifat ajralib chiqdi; ismlarning bir qismi olmoshga, bog'lovchilarga aylandi. Boshqa ST ham sanab o'tilgan so'z turkumlaridan kelib chiqqanlar¹.

Ko'rinadiki, Marr so'z turkumlarining kelib chiqishi haqida birmuncha mantiqli fikr yuritadi, aynan nutqiy jarayon *Homo sapiens*ning tilida so'zlarning urchishiga olib kelgan; ibtidoiy praforma har xil gap bo'lagi bo'lib kelgandagina ma'no urchishi yuz berishi mumkin va ismdan, aytaylik, sifat ajralib chiqishi mumkin edi. Ammo tadqiqotchi bu fikrlarini isbotlashda yana yafetidologiyaning markazida turuvchi mafkuraviy motivlarga murojaat qiladi; so'z turkumlarining kelib chiqishini stadiyalilik bilan bog'laydi, bu muammo mafkuraviy jihatdan "moddiy madaniyat, ijtimoiy tuzilmalar va ustqurmaviy tushunchalar, shu jumladan, dunyoqarash bilan bog'liq", deb ko'rsatadi². Darvoqe, N.Y. Marrning so'z turkumlari haqidagi fikrlarini tilshunoslik uchun mutlaqo yangilik deb ham bo'lmaydi. E'tibor qilinsa, yuqoridagi fikrlar F.Bopp, A.Shleyxer, F.F.Fortunatovlarning qarashlariga o'xshab ketishi ko'zga tashlanadi. V.A.Zvegintsev ham N.Y.Marrning qarashlari an'anaviy tilshunoslikdagi ma'lumotlarga tayanar, faqat ularga "yangicha tus" berilgan va dabdabali mafkuraviy libos kiygizilgan edi, deb ko'rsatib o'tadi³. N.Y.Marrning zamondoshi va uning ashaddiy opponenti Y.D.Polivanov esa bu olim qarashlarining g'ayriilmiyligini sezgan hamda "yafetik nazariyasiz ham Marr ulug' arxeolog olim sifatida

¹ Marr Н. Я. Почему так трудно стать лингвистом-теоретиком? // Избр. труды, т.2, с.417.

² Marr Н. Я. Почему так трудно стать лингвистом-теоретиком? // Избр. труды, т.2, с. 417.

³ Звегинцев В.А. История языкознания XIX и XX веков. -М.: Учпедгиз, 1960, с. 228. Яна қаранг: Алпатов В.М. История одного мифа. Марр и марризм -<http://speakrus.ru/articles/marr.htm> (январь, 2005)

mavjud", deb ko'rsatgan edi¹. To'g'risini aytganda, so'z turkumlari masalasida N.Y.Marr an'anaviy tilshunoslikdan unchalik uzoqlashmadi, so'z turkumlari masalasi uni an'anaviy tilshunoslik bilan yaqinlashtiruvchi nuqtalardan biri edi. Shu sababli Marrning vafotidan so'ng, uning shogirdlaridan biri I.I.Meshchaninov so'z turkumlari va gap bo'laklarining o'zaro munosabati haqida maxsus asar yozib, yafetidologiya va an'anaviy tilshunoslikni bir qadar "kelishtirishga" urindi.

Qadimiy o'tmishda so'zlarning hosil bo'lish jarayonini, deb yozadi, I.I.Meshchaninov, predmet, harakat va holatni oddiy nomlash jarayoni deb tushunmaslik kerak. So'zlar o'z-o'zicha, nutqdagi ma'nolarisiz shakllanganlari yo'q... Nomlash (atash) jarayoni bir vaqtning o'zida gapning shakllanishi jarayoni edi². Olim so'z turkumining shakllanishi va tilning sintaktik qurilishi o'rtasiga tenglik alomatini qo'yadi, shu sababli keyinchalik I.I.Meshchaninovni so'z turkumlari genezisida va amal qilinishida sintaktik tamoyilning ahamiyatini bo'rttirib yuborishda ayblashga urinishlar bo'ldi (masalan, 1954-yildagi so'z turkumlari to'g'risidagi munozarada).

1952-yilgi munozaraga qadar rus tilshunosligining eng ilg'or ilmiy an'analarini davom ettirib kelgan, marrchilik davrida ham o'z ilmiy qarashlarida sobit qolgan, shu kabi o'sha davr sovet tilshunosligida eng mukammal so'z turkumlari nazariyasini yaratgan olim akad. V.V. Vinogradovdir. V.V. Vinogradov o'zining mashhur "Rus tili. So'z haqidagi grammatik ta'limot" nomli asarida rus tilshunosligida o'zigacha bo'lgan so'z turkumlari haqidagi qarashlarni ilmiy-tanqidiy tahlil qildi hamda so'z hamda so'z turkumlariga yangicha yondashuvlar tizimini ishlab chiqdi. "So'z, – deb yozgan edi u,- formalar va mazmunlarning tizimi sifatida tilning grammatik kategoriyalari qo'shiluvchi va o'zaro ta'sirga kirishuvchi fokusdir"³. So'zga har tomonlama yondashishgina uni asosli ravishda turkumlarga ajratishning kaliti, deb bilgan olim "so'z turkumlarini

¹ Ларцев В.Г. Поливанов Е.Д. Страницы жизни и деятельности. – М.: Наука, 1988, с.78.

² Мещанинов И.И. Члены предложения и части речи, с. 32-33.

³ Виноградов В.В. Русский язык. Грамматическое учение о слове. 3-изд. – М.:Высшая школа, 1986, с.22.

ajratishdan oldin soʻzlarning asosiy struktur-semantik tiplarini aniqlash lozim", deb taʼkidlab oʻtadi¹.

Soʻzning grammatik strukturasi morfologik oʻziga xosliklar sintaktik xususiyatlar bilan uygʻunlik kasb etadi. Morfologik formalar – bu "qotib qolgan" sintaktik formalardir. Morfologiyadagi hamma narsalar oldin sintaksis va leksikada mavjud boʻlgandir. Ana shunday ilmiy tezislarni tekshiruv quroli qilib olgan olim soʻz turkumlariga sintetik yondashuvlarni yoqlab chiqadi; "soʻzlarning tasnifi ... soʻz strukturasiidagi birorta tomonni ham chetlab oʻtmasligi kerak"².

Tilni tahlil qilish orqali V.V. Vinogradov soʻz turkumlari dinamik til unsuri ekanligi va ular tilning taraqqiyoti davomida rivojlanib va yoʻqolib borishi mumkinligi qayd etadi. Olim rus tilidagi soʻz turkumlari oʻrtasidagi oʻzaro munosabatlarni hamda hozirgi rus tilidagi barcha soʻz guruhlarini lugʻat tarkibining maʼno tomoniga asoslangan holda quyidagi jadvallardagidek tasvirlaydi (*ilovadagi 2- va 3- chizmalarga qarang*) Mazkur jadvallardan maʼlum boʻlganidek, akad. V.V.Vinogradov asosiy soʻz turkumlarini 7 ta deb koʻrsatadi va yordamchi soʻzlar (soʻz zarralari)ni faqat gap tarkibidagina soʻz turkumlari bilan aloqaga kirishadi, deb taʼkidlagan holda ularni rus tilidagi soʻzlar kategoriyasiga kiritadi. V.V.Vinogradovning soʻz kategoriyalari va turkumlari haqidagi taʼlimotida rus va sovet tilshunosligining bu sohadagi qariyb 70-80 yillik tajribasi umumlashtirildi (darvoqe, tadqiqotchi oʻzigacha boʻlgan yetakchi tilshunoslarning qarashlarini ilmiy-tanqidiy tahlil qilib chiqqan)³.

6.3. Soʻz turkumlari haqidagi munozaralar

"Til haqidagi yangi taʼlimot" 1952-yilda tilshunoslik masalalari boʻyicha oʻtkazilgan munozaradan soʻng sobiq sovet tilshunosligidagi hukmron mavqesidan uzil-kesil ketgach, tilshunoslikning eng muhim masalalari boʻyicha

¹ Юкоридаги манба, 34-б.

² Виноградов В.В. Русский язык, с.34.

³ Қаранг : Виноградов В.В. Русский язык, с. 33-34.

yirik ilmiy anjumanlar o'tkazish, olimlarning diqqat markazini o'n yillarcha ishlanmay qolib ketgan o'tkir lisoniy muammolarga qaratish harakati boshlandi. Ana shunday tadbirlardan birinchisi 1954-yilda sobiq SSSR FA Tilshunoslik institutida o'tkazilgan so'z turkumlari haqidagi munozaradir. Mazkur munozara 1954-yil 28-30-iyun kunlari Tilshunoslik instituti Ilmiy Kengashining kengaytirilgan majlisida olib borilgan. "Вопросы языкознания" jurnali o'zining 1955-yil № 1 sonida mazkur majlis haqida hisobot e'lon qilgan¹. Hisobotda keltirilgan ma'lumotlarga e'tibor berilsa, munozara qatnashuvchilari asosan, so'z turkumlariga yondashuvlar, ularni tasniflash asoslari va sobiq Ittifoqdagi milliy tillarning so'z turkumlari nazariyasini yaratish kabi masalalar bo'yicha o'z fikr- mulohazalarini bayon etganligi ma'lum bo'ladi. Jumladan, V.I.Borkovskiy munozaraga qadar u yoki bu tildagi so'z turkumlarini tasnif etish prinsiplari to'la ishlab chiqilmagani, so'z turkumlarining miqdori aniq qayd etilmagani, faqat u yoki bu belgiga asosan so'z turkumlarini ajratib ko'rsatishning qoidaga xilof ekanligi, shuningdek, turkumlararo ko'chish hodisasini o'rganish yo'lga qo'yilmaganligiga diqqatni jalb etadi². N.S.Pospelov esa so'zlarning turkumlarga ajratish zarurati tilning asosiy unsuri bo'lgan so'zning tabiatidan kelib chiqishini ta'kidlaydi. So'z turkumlari so'zlarning faqat semantik yoki grammatik guruhlari emas, balki so'zlarning asosiy leksik-grammatik razryadlari bo'lib, ularda umumlashgan leksik ma'no mavhumlashgan grammatik ma'no sifatida (predmetlik, harakat, holat, belgi, miqdor, ishora kabi ma'nolar) namoyon bo'ladi. Ushbu fikrlarni o'z chiqishiga asos qilib olgan notiq so'z turkumlarining muhim belgilari sifatida ularning paradigmatic o'zgarishi (yoki o'zgarmasligi), nutqda boshqa so'zlar bilan birikish – birikmasligi, yasalish uslubi kabi xususiyatlarni ko'rsatib o'tadi. Munozarada aynan shu masalada, ya'ni so'z turkumlari tasnifining asosiy mezonini bo'yicha tortishuvlar borgani ko'zga tashlanadi³.

¹ Дискуссия о частях речи // Вопросы языкознания, N1, 1955, с. 162-166.

² Ўша манба, N 1, 1956, с.163.

³ Дискуссия о частях речи // Вопросы языкознания, N1, 1955, с.164-165.

Munozarada soʻz olganlardan biri atoqli turkolog E.V.Sevortyan edi. U turkiy tillardagi soʻz turkumlarini tadqiq etish masalasiga toʻxtab oʻtdi. Turkiy tillardagi ism soʻz turkumlarining morfologik jihatdan notekis rivojlanganligi bu tillar uchun (va alohida til uchun ham) soʻz turkumlarining umumiy jadvalini keltirish ogʻir, avvalo, bu tillar uchun soʻz turkumlarining umumiy nazariy masalalari ishlab chiqilishi zarur, deb taʼkidlagan notiq, turkiy tillarda soʻz turkumlarini tasnif qilish uchun leksik-semantik (maʼnoviy), grammatik-semantik va sintaktik mezonlardan foydalanish zarurligini uqtiradi¹.

Soʻz turkumlari boʻyicha ikkinchi ana shunday anjuman 1965-yil 20-22-dekabrda Leningrad (hozirgi Sankt-Peterburg) shahrida sobiq SSSR FA Tilshunoslik instituti tomonidan oʻtkazildi. Butunittifoq ilmiy-nazariy konferensiyasi maqomida va "Soʻz turkumlari nazariyasi masalalari (har xil tipdagi tillar materiallari asosida)" mavzusida oʻtkazilgan bu anjumanda sobiq Ittifoqning yetakchi olimlari ishtirok etdilar. Ilmiy konferensiya materiallari 1968-yilda alohida toʻplam holida chop etildi².

1955-yilgi yigʻilishda boʻlgani kabi bu konferensiyada ham asosiy eʼtibor soʻz turkumlarini taʼriflash va ularni tasnif qilish mezonlariga qaratildi. Jumladan, O.P.Sunikning chiqishida soʻz turkumlarini tasnif qilishning anʼanaviy mezonlari asossiz deb topiladi. Olim atovchi (nominativ) soʻzlarni, nominativlikka ega boʻlmagan soʻzlar (tasviriy soʻzlar, undovlar)ni hamda yordamchi soʻzlarni umumiy "soʻz" deb ataluvchi kategoriya atrofida birlashtirib, ularning hamma xususiyatlarini oʻzida mujassamlashtira oladigan tasnif berish mumkin emas, deb koʻrsatadi. O.P.Sunik soʻz turkumlarini "leksikologik" va, ayniqsa, leksik-grammatik kategoriya emas, sof grammatik kategoriya deb hisoblaydi, shu sababli ham ularni tasnif qilishda asosiy umumgrammatik maʼnoga tayanish lozim, degan nuqtai nazarni bayon etadi³.

¹ Кўрсатилган манба, 163-164 бб.

² Вопросы теории частей речи (на материале языков различных типов). – Л.: Наука, 1968. -342 С.

³ Қаранг: Суник О.П. Вопросы общей теории частей речи // Вопросы теории частей речи в языках различных типов. -Л.:Наука, 1968, с. 34-48.

Soʻz turkumlarini taʼriflashda yondashuvlar xilma-xilligini quyidagi olimlarning xulosalarida ham yaqqol namoyon boʻladi: A.N.Tixonov – "soʻz turkumlari soʻzlarning leksik-grammatik toifalaridir"¹, A.M.Shcherbak – "soʻz turkumlari struktur – morfologik invariantlardir"², A.A.Leontyev – "soʻz turkumlari lingvistik fiksiyalar boʻlib, ular til egalari ongidagi grammatik toifalarning ekvivalentidir"³. Bu taʼriflar va ularni isbotlash uchun keltirilgan dalillar orqali soʻz turkumlarining yangi qirralari taʼriflab berildi, soʻz turkumlari nazariyasining baʼzi bahsli masalalariga aniqlik kiritildi.

Konferensiyada soʻz turkumlarining soʻz yasash bilan aloqasi ham atroflicha yoritildi. A.E.Mixnevich soʻzlarning u yoki bu turkum aʼzosi sifatida shakllanishi uchun ular yo affiksatsiya usulidan, yoki affiksiz derivatsiya (yoki konversiya) hodisasidan yasalish usuli sifatida foydalanishi lozimligini taʼkidlab oʻtadi⁴. K.E.Maytinskaya soʻz turkumlarining rivojida soʻz yasashning roli haqida soʻz yuritib, venger tili materialida ism va feʼlning oʻzaro differentsiatsiyasiga (ajralishida) ularga qoʻshiluvchi suffikslar tizimida roʻy bergan "ixtisoslashuv" (yo otga, yo feʼlga qoʻshilishga moslashish) sabab boʻlganini koʻrsatib oʻtadi⁵.

Konferensiyada oʻsha davrga qadar soʻz turkumlari paradigmasiga qoʻshilmay kelingan yoki soʻz turkumi sifatida tan olinmay kelayotgan baʼzi soʻzlar guruhi haqida ham chiqishlar qilindi. Jumladan, R. Qoʻngʻurov va A.Tixonov oʻzbek tilida tasviriy soʻzlar, T.I.Smolyanskaya fransuz tilida determinativ, E.S.Smushkevich ingliz tilida

¹ Тихонов А.Н. Части речи лексико-грамматические разряды слов // Вопросы теории частей речи (на мат. языков различных типов). – Л.: Наука, 1968, с. 219-228.

² Щербак А.М. О лингвистической природе частей речи // Вопросы теории частей речи..., с. 233.

³ Леонтьев А.А. Фиктивность семантического критерия при определении частей речи // Вопросы теории частей речи..., с.86.

⁴ Михневич А.Е. Проблемы частей речи и типы словообразования // Вопросы теории частей речи, с.152-156.

⁵ Майтинская К.Е. К вопросу о роли словообразования в развитии частей речи // Вопросы теории частей речи..., с. 259-265.

modal soʻzlar alohida turkum ekanligini isbotlab koʻrsatdilar¹.

1965-yilgi soʻz turkumlarini oʻrganishga bagʻishlangan anjuman keyingi 10 yil ichida bu borada amalga oshirilgan ishlarga yakun yasadi, soʻz turkumlarini oʻrganishning yangi istiqbollari ochib berdi. Taʼkidlash lozimki, eski sovet tilshunosligida 20-asrning 60-yillari ikkinchi yarmidan boshlab soʻz turkumlarini oʻrganishga boʻlgan qiziqish keskin oshdi. Ilgarilari soʻz turkumlari leksikologik yoki grammatik tadqiqotlar fonida olib qaraladigan boʻlsa, endi soʻz turkumlari va ularning lingvistik tabiati, STning oʻzaro aloqasi va koʻchishi toʻgʻrisida alohida tadqiqotlar vujudga kela boshladi. Bunga, bizningcha, birinchidan, soʻz turkumlarini maxsus monografik planda oʻrganish uchun nazariy fundament yaratilganligi (rus grammatika anʼanasi hamda sovet davrida vujudga kelgan soʻz turkumlari haqidagi ilmiy qarashlar majmui) va, ikkinchidan, til va nutqni tizim (sistema) sifatida oʻrganish zarurati va soʻz turkumlarining lisoniy va nutqiy tabiatini ochib berish ehtiyoji sabab boʻldi.

6.4. Soʻz turkumlarini oʻrganishda yangi bosqich

1954- va 1965-yilgi soʻz turkumlari haqidagi munozaralardan keyingi bosqichda soʻz turkumlarini maxsus monografik planda oʻrganishni taniqli nazariyotchi tilshunos-olim O.P.Sunik boshlab berdi. Uning 1966-yilda bosilib chiqqan "Soʻz turkumlarining umumiy nazariyasi" nomli kitobida eski sovet tilshunosligida 10-15 yil davomida munozaralar boʻlib kelayotgan soʻz turkumlari muammosiga keng planda yondashuv koʻzga tashlanadi². Muallif mazkur ishda soʻz turkumlarini "alohida grammatik kategoriyalar boʻlib, ular vositasida soʻzlarning umumgrammatik maʼnosi aks etadi va aniqlanadi, bu maʼnolar atrofida soʻzlar

¹ Кунгуров Р.К., Тихонов А.Н. Изобразительные слова как самостоятельная часть речи // Вопросы ..., с. 254-259; Смолянская Т.И. Детерминатив как часть речи во французском языке..., с.191-198; Смушкевич Е.С. Модальные слова как часть речи в современном английском языке // Вопросы..., с.198-208.

² Суник О.П. Общая теория частей речи. – М.-Л.: Наука, 1966, с.130.

grammatik guruhlarga ajratiladi (masalan grammatikada alohida soʻz turkumi sifatida taʼriflanadigan ot, feʼl, sifat, ravish ...) deya taʼriflaydi va bundan muallifning oʻzining ilgarigi qarashlarida sobit qolgani va soʻz turkumlarini soʻzlarning sof grammatik razryadlari deb hisoblashi maʼlum boʻladi¹.

Soʻz turkumlariga mashhur fonetist va grammatist M.V.Panovning yondashuvlari original hamda diqqatga sazovordir. M.V.Panov soʻz turkumlarining differentsial belgilari qatoriga morfologik belgilarni qoʻyadi: "maʼlum soʻz turkumiga umumiy morfologik belgilarga ega boʻlgan birliklarni kiritish zarur". Bu morfologik belgi soʻz (oʻzak)ning u yoki bu qoʻshimchani qabul qilishidir. Hosil boʻlgan soʻzlar umumiy grammatik maʼno atrofida birlashadilar. Mazkur yondashuv tufayli M.V.Panov jarayon belgisini bildiruvchi soʻzlar – feʼlni alohida turkumga kipitadi, jarayon (harakat)ga aloqasiz belgi – sifat, boshqa belgining harakatga aloqasiz belgisi – ravish, harakatga aloqador belgining belgisi – ravishdosh, ot – belgi bildirmaydigan "neytral maʼnoli soʻz" deb tasnif etadi.

Belgi va jarayon (harakat) mezon qilib olingan bu tasnifga koʻra 5 ta soʻz turkumi ajratib koʻrsatiladi. Olmosh va son alohida soʻz turkumlari sifatida ajratilmaydi, chunki ularda yuqoridagi ikki belgi yoʻq. M.V.Panovning mazkur tasnifida diqqatga sazovor oʻrinlar boʻlsa-da, unda grammatik va semantik mezonlar aralashtirib yuborilgani seziladi².

Soʻz turkumlarini nazariy jihatdan oʻrganish A.Y.Bauderning "Soʻz turkumlari – hozirgi rus tilidagi soʻzlarning struktur – semantik guruhlari" nomli monografiyasida, fikrimizcha, muvaffaqiyatli amalga

¹ Каранг: Суник О.П. Кўрсатилган иш, 39-б.

² Панов М.В. О частях речи в русском языке // Научные доклады высшей школы. Филологические науки, N4, 1960, с. 3-4.

oshirilgan. Kitobning nomidan ma'lum bo'lganidek, tadqiqotchi so'z turkumlarini so'zlarning struktur-semantik guruhlarini sifatida olib tekshiradi. Struktura deganda, A.Y.Bauderning fikricha, tildagi o'zaro ta'sirda va bir-birini taqozo qiluvchi unsurlarning o'zaro munosabatlari yig'indisi tushuniladi. Semantika esa til unsurlari ma'nolarining jamidir¹.

Semantika va struktura unsurlari so'zda uyg'unlashgan holda birgalikda namoyon bo'ladi va so'zning differensial (ayirib ko'rsatuvchi) belgilarini tashkil etadi. So'z turkumlarining differensial belgilari quyidagilardir: so'zning morfologik kategoriyalari; so'z shakllari tizimi (paradigmatika plani); boshqa guruhdagi (turkumdagi) birliklar bilan aloqasi (sintagmatika plani); gapdagi vazifasi; so'zning morfem tuzilishi; so'zning farqlovchi ma'nosi. A.Y.Bauder yuqoridagi belgilarni so'z turkumlarini guruh (sinf)larga ajratish uchun universal belgilar deb hisoblaydi, chunki bu belgilarga asoslanib so'z turkumlarini tasnif va tahlil etish an'anaviy uch mezon (semantik, morfologik va sintaktik)dan farqli o'laroq til birligining va lug'at boyligining ko'proq tomonlari hamda qatlamlarini qamrab oladi².

Sobiq sovet tilshunosligida o'tgan asrning 70-yillaridan boshlab so'z turkumlarini o'rganishning an'anaviy yo'nalishlari (tasnif mezonlarini aniqlash, ST ning leksik-semantik grammatik belgilarini ta'riflash va h.k.) bilan bir qatorda ularning o'zaro aloqasi va ko'chishi, so'z turkumlarining tafakkur birliklari bilan aloqasi kabi masalalar tilshunoslarning diqqatini tobora o'ziga jalb eta boshladi. 1970-80-yillar oralig'ida bu yo'nalishda o'nlab monografik tadqiqotlar amalga oshirilganligi fikrimizning

¹ Баудер А.Я. Части речи – структурно-семантические классы в совр. русском языке. -Таллин: ВалГУС, 1982, с.19-21.

² Баудер А.Я. Части речи – структурно-семантические классы в современном русском языке, с.24.

dalilidir. Qayd etib o'tish kerakki, so'z turkumlariaro ko'chish muammosiga birinchilardan bo'lib qo'l urgan olimlar V.N.Migirin va V.V.Babaysevalardir.

V.N.Migirin 20-asrning 50-yillari oxiridayoq so'z turkumlarining o'zaro ko'chishi to'g'risidagi o'z kuzatishlarini e'lon qilgan edi. Masalan, olim "Til transformatsiologiyasi" nomli maqolasida til sathlari va birliklari o'rtasida chambarchas bog'liqlik mavjud ekanligi va bu aloqa transformatsiya (ko'chish)da yaqqol namoyon bo'lishini ko'rsatib o'tadi. "Ko'chish, deb yozadi u, so'z yasash va so'z o'zlashtirish bilan bir qatorda rus tili boyib borishining manbalaridan biridir"¹. V.N.Migirin ko'chish faqat so'z turkumlari doirasida emas, balki tilning boshqa tuzilmalarida mavjud ekanligini qayd etib, til sathlaridagi ko'chish haqida maxsus fan – til transformatsiologiyasini yaratish masalasini o'rta qo'yadi².

Keyinchalik (1971) V.N.Migirin o'zi tomonidan o'rta qo'yilgan muammo bo'yicha qarashlarini umumlashtirib "Rus tilida ko'chish jarayonlari nazariyasi bo'yicha ocherklar" nomli monografik tadqiqot yozdiki, bu asar hozirga qadar turli til sathlarida ko'chish hodisalarini keng yoritgan yagona asar bo'lib qolmoqda³. Ushbu kitobda boshqa til sathlarida (fonetika, morfema, so'z, gapda) yuz beruvchi ko'chish jarayonlari qatori so'z turkumlariaro ko'chishga alohida urg'u beriladi. Olimning fikricha, hozirga qadar til lug'at boyligini oshiruvchi ikki vosita – so'z yasash va so'z o'zlashtirish tilshunoslik fanida ancha mukammal tekshirilgan. So'z turkumlarini boyituvchi yana bir manba – ko'chish (transformatsiya) esa asossiz ravishda tadqiqotchilar e'tiboridan chetda qolmoqda. So'z yasash va so'z o'zlashtirishning nazariy va amaliy tomonlari puxta

¹ Мигирин В.Н. Трансформациология языка // Известия Крымского педагогического института им. М.В.Фрунзе. т. XXIII. -Симферополь: Крымиздат,1957, с. 303.

² Мигирин В.Н. Кўрсатилган иш, 303-б.

³ Мигирин В.Н. Очерки по теории процессов переходности в русском языке. – Бельцы: Б.и., 1971. -199 с.

o'rganilgan, bu hodisalarga bag'ishlangan tadqiqotlar, odatda, u yoki bu so'z turkumi doirasida chegaralanmaydi. Ko'chish hodisasini tekshirish esa, alohida so'z turkumlari doirasidagina qolib ketmoqda, masalan otga ko'chishni tekshirganda substantivatsiya, sifatga ko'chishni tekshirishda adyektivatsiya hodisasi haqida gapiriladi, xolos. Aslida esa ko'chish hodisasining qamrovi keng, bu hol esa so'z turkumlari nazariyasi fani doirasida ko'chish haqidagi ta'limotni yaratish talabini qo'yadi¹.

V.V.Babayseva ham til tuzilmalarida ko'chish to'g'risidagi o'z kuzatishlarini 20-asrning 50-yillari oxirida boshlagan edi. Olimaning bu xususdagi qarashlari uning "Sintaksisda ko'chuvchan tuzilmalar" nomli asarida keng va sistemali bayon qilingan. "Sintaktik modellar va so'zlarning leksik-grammatik transformatsiyasini o'zida aks ettiruvchi ko'chish, – deb yozadi V.V.Babayseva, – tilning grammatik qurilishi takomillashuvi va boyishi bilan bog'liq hodisa bo'lib, tadrijiy xarakterga ega hamda u til tarixiy taraqqiyoti davomida yuz beradi". Yuqoridagi ta'rifga ko'ra, olima ko'chishning zamonga (vaqtga) nisbatan olingan ikki turini ajratib ko'rsatadi: 1) transformatsion (tarixiy) ko'chish; 2) kontaminatsion (oraliq, sinkretik, gibrid) ko'chish².

V.V.Babaysevaning diqqatini ko'proq ko'chish til sathlarida yasaydigan o'zgarishlar jalb etadi. Olima so'z turkumlariaro ko'chish funksional omonimlarning paydo bo'lishiga, gibrid (ikki turkumga xos) so'zlarning vujudga kelishiga sabab bo'lishini ko'rsatib o'tadi. Shuningdek, u ko'chishni ko'proq diaxron planda olib qarash tarafdori; transformatsiya – uzoq davom etadigan jarayon bo'lib, uning bir avlod umri davomida shakllanishi qiyin³.

¹ Мигирин В.Н. Кўрсатилган иш, 131-132 б.

² Бабайцева В.В. Переходные конструкции в синтаксисе. – Воронеж: Центрально-нечерноземное кн. изд., 1967, с. 6-7.

³ Бабайцева В.В. Кўрсатилган иш, 21-б.

Rus (sovet) tilshunosligida soʻz turkumlariaro koʻchishni keng oʻrgangan olimlardan biri E.P.Kalechisdir. E.P.Kalechis koʻchishning lingvistik tabiati va uning turlari boʻyicha V.N.Migirin va V.V.Babaysevalar olgʻa surgan fikrlarni qoʻllab-quvvatlaydi hamda soʻz turkumlariaro koʻchishni morfologik-sintaktik usul bilan yangi soʻz yasash deb baholaydi¹. Muallif bir soʻz turkumi doirasidagi koʻchishni leksik-grammatik koʻchish deb ataydi va uning birinchi toifadagi koʻchishdan farqi-koʻchuvchi soʻzning kategorial belgilarining oʻzgarishligidir, deb koʻrsatadi².

Qayd etish lozimki, E.P.Kalechis oʻz kuzatishlarini davom ettirib, soʻz turkumlarining oʻzaro aloqasi va koʻchishi toʻgʻrisida qimmatli nazariy va amaliy tadqiqotlarni amalga oshirdi. Jumladan, uning 1990-yilda bosmadan chiqqan "Soʻz turkumlari tizimidagi soʻzlarning oʻzaro aloqasi" nomli ishida tadqiqotchining tekshirish diapazoni ancha kengaygani koʻrinadi, u endi koʻchishni koʻpqirrali lisoniy hodisa sifatida talqin qilib, uning yuz berishi va til sathlarida yasovchi oʻzgarishlarini taʼriflab beradi³.

Rus sovet tilshunosligida soʻz turkumlarining ong va tafakkur shakllari hamda ulardagi mental jarayonlar bilan aloqasi borasidagi dastlabki tadqiqotlar 20-asrning 50-yillari oxirlarida vujudga kela boshladi. Soʻz turkumlari va tafakkur kategoriyalari muammosiga bagʻishlangan dastlabki ishlardan biri A.N.Savchenkoning qalamiga mansubdir. A.N.Savchenko soʻz turkumlari tizimi til grammatik qurilishining asosini tashkil etadi, deb koʻrsatadi⁴. Hatto mutlaqo qarindosh boʻlmagan tillarning ham soʻz turkumlari

¹ Қаранг: Калечиц Е.П. Переходные явления в области частей речи. – Свердловск: УрГУ, 1977, с.73.

² Калечиц Е.П. Кўрсатилган иш, 13-б

³ Калечиц Е.П. Взаимодействие слов в системе частей речи (межкатегориальные связи). – Свердловск: Изд-во УрГУ, 1990, с.6-7.

⁴ Савченко А.Н. Части речи и категории мышления. – Ростов на Дону: Изд-во Ростовского университета, 1959, с.25

tizimida o'xshashliklar seziladi. Tafakkur umuminsoniy xarakterga egadir va so'zlarni turkumlarga ajratish ham ana shunday xususiyatdir. Demak, so'z turkumlari inson dunyoqarashi va bilishining mantiqiy mahsulidir. Til lug'at sostavi mantiqiy asosga ko'ra turkumlarga ajratiladi, shu sababli ularni mantiqiy asosdan xoli, sof formal guruhlar deb hisoblab bo'lmaydi¹.

So'z turkumlarining rivoji, miqdori va so'z turkumi tashiyotgan abstraktsiyalanish darajasi tillarning va til egalari tafakkurining rivojiga bog'liq. Jumladan, oz rivojlangan tillarning aksariyatida sifat alohida so'z turkumi sifatida mavjud emas, u ko'pincha ism turkumi paradigmasiga kiradi, ayrim hollarda fe'l turkumi doirasida bo'ladi. Buning sababi o'sha til egalari tafakkurning obrazli idrok qilish xususiyati va abstraktsiyalanish darajasining pastligidir. Predmet, odatda, uning belgilari orqali qabul qilinadi, predmet va uning belgisi ayniyat (birlik)ni tashkil etadi, yetarlicha abstraktsiyalashmagan tafakkur esa belgi tushunchasini predmet tushunchasidan farq qila olmaydi. Ko'rinadiki, so'z turkumlari, ularning differensial belgilari, ST o'rtasidagi o'zaro aloqa va ko'chish tafakkurda yuz beruvchi umumlashtirish va abstraksiyalanish darajasi bilan bog'liqdir². N.N.Savchenkning so'z turkumlarining tafakkuriy asoslari haqidagi qarashlari bu yo'nalishdagi ko'plab ishlarga yo'l ochib berdi. Jumladan, P.V.Chesnokov "So'z va unga mos keluvchi tafakkur birligi" nomli asarida tafakkurning asosiy birligi tushuncha va uning til unsurlari bilan aloqasi tahlil etiladi³.

P.V.Chesnokov, tushuncha (konsept)lar asosan relyant (munosabat) va substant (predmet, uning belgisi) bildirgani uchun so'zlarni ham dastavval yordamchi va mustaqil

¹ Савченко А.Н. Части речи..., с. 45.

² Савченко А.Н. Кўрсатилган иш, 45-47 бб.

³ Чесноков П.В. Слово и соответствующая ему единица мышления. – М.: Просвещение, 1967. – 192 с.

soʻzlarga ajratish lozimligini koʻrsatib oʻtib, yordamchi soʻzlarning 5 ta tipini sanab oʻtadi; bular bogʻlama, koʻmakchi va biriktiruvchi bogʻlovchilar, "oddiy" bogʻlovchilar, yuklamalar. Bular oʻzlari birikkan mantiqiy birlik (tushuncha – soʻz) ga hamda bu birlik bogʻliq boʻlgan tafakkur birligi oʻrtasidagi turli munosabatlarni anglatadilar¹.

Yuqorida koʻrsatib oʻtilgan tezisga asosan mustaqil soʻzlarni ikki umumiy guruhga ajratish mumkin: ism – soʻzlar, feʼl – soʻzlar. Birinchi guruhga feʼl boʻlmagan barcha soʻzlar, ikkinchi guruhga barcha feʼl formalari kiradi. Ismlar borliqning mavjudligini anglatadi, feʼllar esa borliqning zuhurotini, namoyon boʻlishini bildiradi. Demak, feʼl qolgan barcha soʻzlarga qarshi turadi².

P.V.Chesnokovning mazkur konsepsiyasi soʻz turkumlari oʻrtasidagi tafakkuriy aloqa hamda ism – feʼl oppozitsiyasining mantiqiy asoslarini ochib berishda muhim oʻrin tutadi, zero soʻz turkumlari paradigmasida yuz bergan va berayotgan oʻzgarishlar tafakkur bilan bogʻliq hodisalardir, shu sababli ular xilma-xil koʻrinishda va toʻxtovsiz davom etib turadi. Har qanday til-nutq hodisasi kabi soʻz turkumlariaro aloqa va koʻchish til-tafakkur birligiga asoslanadi.

Soʻz turkumlarining oʻzaro aloqasi muammosi anʼanaviy ravishda til-nutq, tushuncha (tafakkur)-soʻz dixotomiyasida olib qaraladi. Sobiq sovet tilshunosligida oʻtgan asrning 70-80 yillarda yaratilgan hamda mazkur mavzuga bagʻishlangan ilmiy tadqiqotlarda ham yuqoridagi holni kuzatish mumkin. Jumladan, E.S.Kubryakovaning "Soʻz turkumlarini onomasiologiya nuqtai-nazaridan tekshirish", L.V.Bortening "Hozirgi rus tilida soʻz turkumlari oʻrtasidagi aloqalarning namoyon boʻlishi", "Soʻz turkumlarining oʻzaro aloqasi bilan

¹ Чесноков П.В. Кўрсатилган иш, 144-146 бб.

² Чесноков В.П. Слово и соответствующая ему единица мышления, с.152-153

bog'liq nutqiy qonuniyatlar" kabi asarlarda ana shunday yondashuvlar ko'zga tashlanadi¹. So'z turkumlarini o'rganish sobiq rus sovet tilshunosligining barcha oqim va maktablariga xos, deyish mumkin.

Sobiq rus sovet tilshunosligida so'z turkumlarini tadqiq qilishga bag'ishlangan so'nggi maxsus ishlardan biri 1990-yilda nashr qilingan "So'z turkumlari. Nazariya va tipologiya" to'plamidir². Mazkur to'plamdan joy olgan maqolalar sobiq sovet tilshunosligida va umuman an'anaviy tilshunoslikdagi so'z turkumlariga aloqador qarashlar "taftish" qilinadi hamda mazkur muammoga yangicha yondashuvlar majmui olg'a suriladi³.

Shunday qilib, rus (sovet) tilshunosligi XX asrning 20-90-yillari davomida so'z turkumlarini o'rganish borasida jiddiy yutuqlarga erishdi. Bu yutuqlarni quyidagicha umumlashtirish mumkin:

– rus sovet tilshunoslari XIX asr tilshunoslarining so'z turkumlari haqidagi nazariyalarini tanqidiy tahlil qilib, uning istiqbolli yo'nalishlarini rivojlantirdilar;

– tilshunoslikda, shu jumladan, so'z turkumlari nazariyasida Marr va marrchilarning zararli g'oyalarning o'rnashib qolishiga yo'l qo'ymadilar;

– sobiq sovet tilshunosligida so'z turkumlarini tasnif etish va tekshirishda yangi mezon va metodlar kashf qilindi;

– so'z turkumlarini semantik, morfologik, sintaktik va psixolingvistik tomondan o'rganish bo'yicha ko'plab tadqiqotlar amalga oshirildi;

– rus (sovet) tilshunoslari so'z turkumlarini til-nutq, til-tafakkur dixotomiyasida olib qarab tekshira boshladilar;

¹ Кубрякова Е.С. Части речи в ономасиологическом освещении. – М.: Наука, 1978.- 144 с.; Бортэ Л.В. Проявление связей между частями речи в современном русском языке. -Кишинев: Штииница, 1979. -116 с.; Бортэ Л.В. Речевые закономерности, обусловленные взаимодействием частей речи. – Кишинев: Штииница, 1980. -90 с.

² Части речи. Теория и типология.-М.:Наука, 1990, – 268 с.

³ Алпатов В.М. Из истории изучения частей речи // Части речи. Теория и типология. – М.: Наука, 1990, с.6-21. Яна каранг: Шу муаллиф. Принципы типологического описания частей речи // Части речи..., с. 25-46.

– so‘z turkumlarining o‘zaro aloqasi va ko‘chishining intralingvistik va ekstralingvistik sabablarini tekshirish avj oldi;

– ko‘chish hodisasining lisoniy va nutqiy xususiyatlarini har tomonlama tekshirish boshlandi;

– rus (sovet) tilshunosligida so‘z turkumlarini o‘rganishda erishilgan muvaffaqiyatlar o‘z paytida sobiq Ittifoqdagi milliy tilshunoslik fanlarida bu boradagi faol izlanishlarga ko‘maklashdi.

7-qism. G‘ARB MAMLAKATLARI TILSHUNOSLIGIDA SO‘Z TURKUMLARI TALQINI

7.1. Ferdinand de Sossyur va izdoshlari

XX asrda mislsiz taraqqiyotga erishgan dunyo tilshunosligining muvaffaqiyatlari tamali o‘sha asrning boshlarida ulug‘ shveysar olimi Ferdinand de Sossyur (Saussure, Ferdinand de) tarafidan qo‘yib berilgan edi. Lingvistikaning o‘ziga qadar hal etilmagan masalalariga yangicha yondashuv – til va nutqni farqlagan holda hamda ularni nisbiy mustaqil, dialektik bog‘liq tizimlar sifatida ta’riflash orqali yechimlar olib kirgan mazkur olimning tilshunoslikka qo‘shgan hissasi haqida ko‘p yozilgan¹, shu tufayli biz bu xususda batafsil to‘xtalishni lozim topmaymiz.

Fikrimizcha, F. de Sossyurning til va nutqqa oid qarashlari XX asr fanida tilga tizim sifatida yondashuvning maydonga kelishi uchun asos bo‘lish bilan birga Sossyurning izdoshlari bo‘lib maydonga chiqqan qator lingvistika oqimlari va maktablari vakillarining umuman tilga va nutqqa, til va nutq birliklariga, jumladan, STga nisbatan munosabatlarining shakllanishiga nazariy asos bo‘lib xizmat qildi. F. de Sossyurdan keyin yashab ijod etgan va 20-asr lingvistikasi taraqqiyoti yo‘nalishlari va muvaffaqiyatlarini

¹ Қарағ: Aarsleff, H. Frome Locke to Saussure: Essays on the study of language and intellectuale history. – Minneapolis, 1982; Слюсарева Н.А. Теория Ф. де Соссюра в свете современной лингвистики. – М., 1975; Аксан, D. Her yönüyle Dil. Cilt I, s. 21-23 ва бошқ.

belgilab bergan uning izdoshlari – yirik ilmiy oqimlar va maktablarni quyidagi chizmadagi kabi tasavvur qilish mumkin (*ilovadagi 4-chizmaga qarang*).

Aytish mumkinki, F. de Sossyurdan keyingi davrda Yevropa mamlakatlari va Amerikada STni o‘z konsepsiyalari va maqsadlaridan kelib chiqib o‘rganish bu o‘lkalardagi deyarli barcha yetakchi ilmiy oqimlar – strukturalizm, metalingvistika, deskriptiv tilshunoslik, etnolingvistika oqimlari vakillari asarlarida uchraydi. Quyida ulardan ba’zilarining STga munosabati xususida to‘xtalib o‘tamiz.

Ma’lumki, **strukturalistlar** tilni bir butun tizim deb qarar edilar va u unsurlarning oddiy yig‘indisi emas, balki bir-birini taqozo qiluvchi, o‘zaro bog‘liq hamda faqat o‘zaro aloqada mavjud bo‘luvchi hodisalardan iborat, deb hisoblardilar. Strukturalistlar oqimi namoyandalarining til va uning unsurlariga, jumladan, so‘z turkumlariga munosabatida ham yuqoridagi fikrga asoslanilgan yondashuv ustuvordir. Strukturalizmning eng yirik namoyandalaridan biri daniyalik olim Lui H. Yelmslev (HjYelmslev, Lui) til unsurlarini "sof" (nutqiy jilolarsiz) holda olib qaragani holda, ularning orasida ikki xil munosabatlar mavjud ekanini ko‘rsatib o‘tadi: 1) ikki taraflama tobelik – interdependensiya – bunda bir unsur ikkinchi unurning mavjud bo‘lishini shart qilib qo‘yadi; 2) bir taraflama tobelik determinatsiya – ikki til unsurining biri ikkinchisini taqozo qiladi, ammo aksincha emas¹. Mazkur qoidani, olimning o‘zi talqin qilgani kabi so‘z turkumlari muammosi uchun qo‘llasak, unda ST o‘rtasida ham bir taraflama tobelik munosabatlari mavjudligi haqidagi xulosaga kelamiz. Ammo, Yelmslev tilni "ijtimoiy qo‘llanishiga va moddiy manifestatsiyaga bog‘liq bo‘lmagan holda namoyon bo‘luvchi sof forma" deb hisoblaydi², bu

¹ Ельмслев Л. Язык и речь // Звегинцев В.А. История языкознания XIX и XX веков в очерках и извлечениях. ч. II. -М.: Госучпедгиз, 1960, с.58.

² Ельмслев Л. Кўрсатилган иш, 89-б.

nuqtai nazar esa soʻz turkumlari manifestatsiyasi (amalda qoʻllanishi) bilan bogʻliq hodisalarni, ayniqsa koʻchishni tushuntirib berishga toʻsqinlik qiladi. Lui Yelmslev qatʻiy logik tushunchalarga tayangani va tilni uning tuzilishi va semantikasiga aloqador hodisalardan ajratib tahlil qilgani uchun uning davomchilari strukturalizm asoschisining gʻoyalarini birmuncha "yumshatish" va uni til voqeligi bilan yaqinlashtirishga urindilar. Jumladan, strukturalizmning boshqa bir yoʻnalishi – funksional strukturalizm yoʻnalishi tarafdorlari boʻlgan **Praga strukturalistlar maktabi** aʼzolari soʻz turkumlari masalasiga alohida yondashib, diqqatga sazovor boʻlgan fikrlarni bildirdilar.

Mashhur "Praga lingvistika toʻgaragi tezislariga" murojaat qilaylik. "Praga toʻgaragi"ning tezislarida "tilni oʻrganish har bir holda lingvistik funksiya xilma-xilligini va uning amalga oshish shakllarini qatʻiy hisobga olishni talab qiladi", deb koʻrsatiladi¹. Demak, pragalik strukturalistlar tilni "sof" emas, funksional oʻrganish tarafdorlaridir. Shunga asosan "Tezislar"da soʻz – "nominativ lingvistik faoliyat mahsuli" deb koʻrsatiladi. Nominativ faoliyat vositasida lisoniy faoliyat borliqni unsurlarga (ichki yoki tashqi, real yoki mavhum boʻlaklarga, farqsiz) ajratadi va ularni lingvistik tahlil qilish imkoni bor²; soʻzlarni turkumlarga ajratishga nisbatan ham yuqoridagi fikrni qoʻllash mumkin. "Praga toʻgaragi" tezislarida har bir tilning oʻz nominatsiya sistemasi mavjud ekanligi va shu tufayli nominatsiya usullarini tasnif etish va lugʻat boyligini shakllantirishda ham tillar avtonom xarakterga egaligi taʼkidlanadi. Demak, pragalik funksional strukturalistlar soʻz va soʻz turkumlarining tildagi statusiga obyektiv baho berganlar. Soʻz turkumlarini funksional strukturalizm nuqtai nazaridan

¹ Тезисы Пражского лингвистического кружка // Звегинцев В.А. История языкознания XIX и XX веков в очерках и извлечениях. ч. II. М.: Учпедгиз, 1960, с.75.

² Тезисы Пражского лингвистического кружка, с.73.

ancha keng tahlil qilish hollarini shu yoʻnalish vakili B.Trnka asarlarida kuzatish mumkin. Jumladan, uning "Strukturalizm masalalari boʻyicha munozara" nomli asarida soʻz turkumlari haqida quyidagicha fikr bildiriladi: "Praga maktabining fikricha, soʻz turkumlari har bir tilda uchrashi shart boʻlgan, mutlaqo "qotib qolgan" soʻzshakllar emas, aksincha u yoki bu tilda morfologik oppozitsiyalardagi ishtirokiga koʻra ajralib chiquvchi unsurlardir... soʻzlarni turkumlarga ajratish morfologik oppozitsiyalar jamiyning oʻrtasidagi farqlar bilan shartlanadi; bundan xulosa qilish mumkinki, turli tillardagi soʻz turkumlari soni bir xil emas; ular hatto bir xil miqdorda boʻlganlarida ham turli oʻzaro aloqalarda boʻladilar"¹. B.Trnka soʻz turkumlarini morfologik unsurlar (morfologik oppozitsiyalar paradigmasi aʼzosi) sifatida taʼriflaydi; uning fikricha, soʻz turkumlarini boshqa mezonlarga, (masalan, semantik yoki fonologik) mezonlarga asoslanib oʻrganish qoniqarli natijalar bermaydi². Bu fikrga, albatta, toʻla qoʻshilib boʻlmaydi, ammo morfologik mezondan, ayniqsa, oppozitiv qatorlar nuqtai nazaridan foydalanish soʻzlarni tasnif etish hamda u yoki bu soʻz turkumining funksional-morfologik xususiyatlarini taʼriflashda foydasi tegishi mumkin.

XX asrda Gʻarbdagi eng eʼtiborli lingvistik oqimlaridan biri **deskriptiv (tasviriy) lingvistika** oqimi vakillari ham soʻz turkumlarining mohiyatini taʼriflab berishga intildilar.

Maʼlumki, mazkur tilshunoslik oqimi tilni distributiv tekshirish, yaʼni til birligini oʻzi qoʻllanadigan semantik maydonlar jamida olib qarash hamda ularni til birligi qoʻllanmaydigan vaziyatlarga qarshi qoʻyish, til faktlarini juda aniq va mukammal tavsiflash yoʻli bilan ish koʻrardilar. Tabiiyki, bunda tilning eng muhim birligi soʻz va soʻz

¹ Trnka B. Дискуссия по вопросам структурализма // История языкознания XIX и XX веков в очерках и извлечениях. ч. II, с.105.

² Trnka B. Кўрсатилган иш, 105-б.

turkumlari masalasiga alohida e'tibor qaratilishi turgan gap. Deskriptiv lingvistikaning asoschilaridan biri F. Boas so'zni tushuncha ifodalovchi fonetik tuzilma deb ta'riflagani holda uning nutqdan tashqaridagi ma'nosini "sun'iy" deb qaraydi. Masalan, *stone* (tosh) so'zining ma'nosi narsa to'g'risida obyektiv manzara yaratgani holda tugal tushuncha bermaydi¹. Ko'rinadiki, dekskriptiv lingvistlar so'zning ma'nosini ta'riflashda semantik maydonning ahamiyatini bo'rttirib tasvirlaydilar.

Mazkur ilmiy oqimning yana bir etakchi namoyandasi L. Blumfild (Bloomfeld, L.) so'z turkumlari xususida alohida to'xtalib, uning mohiyatini quyidagi postulat (qoida)larda ifodalaydi: 32. Forma qo'llanadigan pozitsiyalar uning funksiyasi demakdir. Masalan, *John* (Jon) va *the man* (odam) so'zlari quyidagi funksiyalarga ega – "shaxs", "maqsad", "kesimning ism bo'lagi", "old ko'makchi yordamida ifodalangan so'z" va boshqa. 32-postulat so'zning funksiyasi deganda uning leksik mazmuni, nutq obyekti, sintaktik vazifa va morfologik belgilarini tushunishga ishora qilmoqda.

33. Bir xil funksiyaga ega bo'lgan barcha shakllar formal sinflarni tashkil etadi.

37. Formal sinflar so'zlar guruhi demakdir.

38. Tildagi maksimal so'zlar guruhi ushbu til so'z turkumining mohiyatini tashkil etadi².

Yuqoridagi postulatlardan so'z turkumlarini tasnif etish va ularning xarakterli belgilarini ta'riflab berish leksik birliklarning funksiyasi bilan bevosita aloqador ekanligini sezish qiyin emas. Ammo deskriptivistlar qo'llagan "funksiya" hamda "tushuncha" atamalarining qamrovi juda keng; bu atamalar so'zning ham mantiqiy, ham leksik, ham grammatik ma'nolari va belgilarini ifodalaydilar. Tabiiyki,

¹ Боас Ф. Введение к «Руководству по языкам американских индейцев» // История языкознания XIX и XX веков в очерках и извлечениях. ч. II. -М.: Госпедучгиз, 1960, с.118.

² Блумфильд Л. Ряд постулатов для науки о языке // История языкознания XIX и XX веков в очерках и извлечениях. ч. II. -М.: Госпедучгиз, 1960, с.145-146.

bunda ma'nolarni bir asos atrofida birlashtirish qiyin. Demak, deskriptiv lingvistika vakillarining yondashuvini STga sintetik yondashuvning bir turi sifatida ta'riflash mumkin.

XX asrning birinchi yarmida Amerikada vujudga kelgan lingvistik oqimlardan biri – **etnolingvistika** tilning u yoki bu xalq madaniyati, urf-odatlar va dunyoqarashi (ijtimoiy ongi) bilan aloqasini o'rganuvchi fan sifatida shakllangan edi. Etnolingvistlar til va etnos o'rtasidagi munosabatlarni o'rganish jarayonida til va tafakkur muammolari bilan ham jiddiy shug'ullandilar. Jumladan, Edvard Sepir (Sapir, Edward) tafakkuriy jarayonlarning boshlang'ichini nutqiy faoliyat ibtidosiga olib borib bog'laydi. Tushuncha paydo bo'lgandan so'ng, deb yozadi u, o'zining lisoniy belgisiga tinimsiz ta'sir o'tkazadi va til taraqqiyotiga to'xtovsiz turtki berib boradi. So'z faqat shakl, u ma'lum bir tilning "ruhi" dan kelib chiqib tushuncha – (kontsept) materialini u yoki bu darajada ifodalaydi¹. Ushbu fikrdan kelib chiqqan holda E.Sepir so'z turkumlari miqdorini belgilashni va ularni tasnif qilishni "noaniq", "mavhum" deb ataydi. Olimning fikricha, turli so'z turkumlari o'zaro mahkam bog'liq (qo'shiluvchan) va ular bir-biriga hayron qolarli sur'atda ko'cha oladilar. So'z turkumlari bizning intuitiv tahlilimiz natijasigina emas, ular u yoki bu til egasi bo'lmish insonning borliqni ko'plab formal shablonlarga moslab bo'laklarga ajratishi mahsulidir².

E.Sepir so'zlarni turkumlarga ajratishning nisbiyligini qayd etib o'tadi, chunki har bir tilning o'ziga xos tomonlari bor, STga yondashuvlarda ham tillardagi farqlar hisobga olinishi lozim³.

¹ Сепир Э. Введение в изучение речи. – М.-Л.: Соцэкгиз, 1934, с.15, 26.

² Сепир Э. Кўрсатилган иш, 91-93 бб.

³ Сепир Э. Введение в изучение речи, с.93.

E.Sepirning til va nutq haqidagi qarashlarini keyinchalik yana bir etnolingvist B.Uorf (Whorf, B.) qo‘llab-quvvatladi va rivojlantirdi¹.

So‘z turkumlarini va, ayniqsa, so‘z turkumlariaro ko‘chishni o‘rganishda F. de Sossyurning izdoshlaridan ba‘zilarini, jumladan, ko‘p jihatdan zamonaviy tilshunoslikning tamal toshlarini qo‘yib bergan O.Espersen, L.Tenyer, Sh.Balli, E.Kurilovich kabi mashhur filolog-olimlarning xizmatlari kattadir (ulardan ba‘zilari, masalan, Charl Balli F. de Sossyurning bevosita shogirdi ham edi). Jumladan, O.Espersen (Espersen, O.) 1923-yilda yozgan "Grammatika falsafasi" nomli asarida so‘z turkumlari va ularning tabiati haqida quyidagicha yozgan edi: "Tashqi dunyo inson ongida aks etuvchi o‘z in‘ikosi kabi juda chigaldir; undagi hisobsiz hodisalar va ular o‘rtasidagi ming turli aloqalarni aks ettiruvchi juda oddiy va aniq usullar topish mumkin, deb o‘ylash xato. Shu sababli tashqi dunyo va grammatik kategoriyalar o‘rtasidagi o‘xshashliklar sira ham to‘la bo‘lmaydi; biz xohlagan joyda eng g‘aroyib va kutilmagan o‘zaro aloqa va kesishuvlarni topishimiz mumkin"². Olim haqli ta’kidlaganidek, yunon-lotin grammatikachilaridan boshlab qariyb 2 ming yil davomida borliqdagi narsa va hodisalar hamda grammatik kategoriyalar o‘rtasiga tenglik belgisi qo‘yishga intilish, shu asosda so‘z turkumlarini tasnif etish hamda ularni ilmiy o‘rganishga bo‘lgan harakat davom etib keldi. O. Espersen faqat tafakkur va borliq o‘rtasidagi aloqalarga asoslangan tasnif va tahlilni rad qiladi. Uning fikricha, so‘z turkumlarini tasnif etishda "barcha tomonlarni": ham forma, ham mazmun va vazifani ham hisobga olish kerak³. O. Espersen so‘z turkumlariaro ko‘chish haqida ham mantiqli nazariy qarashlarni ilgari

¹ Каранг: Уорф Б. Отношение норм поведения и мышления к языку // История языкознания XIX и XX веков в очерках и извлечениях. ч. II. -М., 1971, с.198-203.

² Espersen O. Философия грамматики. – М.: Изд-во иностр. литер., 1958, с.57.

³ Espersen O. Философия грамматики, 65-б.

suradi. Jumladan, uning sifatlarning otlashuvi, olmoshlarning boshqa soʻz turkumlari oʻrnida qoʻllanishi xususidagi fikrlari diqqatga sazovordir. O.Espersen soʻzlar tashuvchi tasavvur (mazmun) yaqinligini koʻchishning asosiy sabablaridan biri deb hisoblaydi¹.

L.Tenyer (Tensniere, L.) hozirgi zamon struktur va semantik sintaksis fanlarining asoschisi boʻlish bilan birga soʻz turkumlariaro koʻchish toʻgʻrisida mukammal taʼlimot yaratgan olim hamdir. Jumladan, soʻz turkumlarining anʼanaviy tasnifini L.Tenyer asossiz deb hisoblaydi, chunki "yaxshi tasnif hech qachon bir vaqtning oʻzida bir necha belgilarga asoslangan holda amalga oshirilmasligi kerak"². Ammo, L. Tenyerning oʻzi ham turli boshqa terminlar (masalan, "toʻla va boʻsh soʻzlar", yunktivlar, translyativlar, markerlar, anaforik soʻzlar, konstitutiv va yordamchi soʻzlar, oʻzgaruvchi va oʻzgarmaydigan soʻzlar) bilan ifodalab boʻlsa-da, soʻz turkumlarining 9 turini ajratib koʻrsatadi. Bu tasnif asosida ham soʻzning funksiyasi, akustik shakli va mazmuni yotadi, deyish mumkin³.

L.Tenyer soʻz turkumlariga yondashuvlarida turkumlararo koʻchish (translyatsiya) ni mazkur til yarusining eng muhim, tabiiy qirralaridan biri deb qaragani maʼlum boʻladi. L.Tenyerning fikricha, translyatsiyaning mohiyati mustaqil soʻz turkumlarining bir kategoriya (turkum)dan boshqasiga koʻchishidir. Koʻchish soʻzning gapdagi funksiyasini oʻzgartirish tufayli yuz beradi, translyatsiya sintaktik hodisadir. Translyatsiya (koʻchish)ning natijasi shuki, u tufayli soʻzlovchi maʼlum tuzilishdagi gapni aytishda vujudga kelgan qiyinchilikni bartaraf etishga muvaffaq boʻladi. (Masalan, shaxmatchilar tilida ishlatiluvchi "Oqlar qoralarni uch yurishdan soʻng

¹ Қаранг: Есперсен О. Юкоридаги асар, 85-89, 90-92 бб.

² Теньер Л. Основы структурного синтаксиса. – М.: Прогресс, 1988, с.62-63.

³ Қаранг: Теньер Л. Основы структурного синтаксиса, 62-64, 64-75- бб.

mot qildi" qabilidagi gaplarni eslang). Ko'chish gapning mazmunan va struktural jihatidan to'g'ri qurilishini ta'minlaydi. Ma'lum bir tilni mukammal bilgan odam translyatsiya yopdamida nutqdagi har qanday nomuvofiqliklarni bartaraf etishi mumkin¹.

E. Kurilovich (Kurilowicz, J.) so'z turkumlarining o'zaro aloqasi va ko'chishini sintaktik vazifa tufayli va semantik maydon ta'siridagina yuz beradi, deb hisoblaydi. Har qanday so'zning birlamchi funksiyasi mavjud, birlamchi funksiyani ikkilamchisiga almashtirish sintaktik vazifa va semantik qurshovning o'zgarishi tufayli yuz beradi, masalan, nutqda "*ko'r odam*" tushunchasini "*ko'r*" so'zi bilan berish tufayli *ko'r* so'zi aniqlovchi (sifat) funksiyasidan ot vazifasini bajarishga o'tadi². (Masalan, o'zbek tilidagi «*Ko'r ushlaganini, kar eshitganini qo'ymas*», qabilidagi jumalarda).

Sh.Ballining (Bally, Sh.) so'z turkumlari hamda ularning o'zaro ko'chishi haqidagi fikrlari ham E.Kurilovichning fikrlariga hamohangdir³.

7.2. Parametrlash nazariyasi va so'z turkumlari masalasi

Zamonaviy tilshunoslikdagi (20-asr oxiri va 21-asr boshi) eng so'nggi nazariyalardan biri parametrlash nazariyasidir va uni jahonda ro'y berayotgan globallashish jarayonlarining tilshunoslikdagi aks-sadosi deb tushunish mumkin. Bu nazariya, shuningdek til haqidagi bilimlarning kelgusi taraqqiysida F. de Sossyur ta'limoti kabi rol o'ynashi mumkin.

Parametrlash (*rus.* параметризация; *Eng.* parametrization; *Deutch.* parametrisierung) – Naum Xomskiyning (Chomsky, Nahm) universal grammatikaga «tamoyillar va parametrlar» sifatida yondashuvi doirasida

¹ Ўша жойда, 378-380 бб.

² Курилович Е. Деривация лексическая и деривация синтаксическая. К теории частей речи // Очерки по лингвистике. -М.: Изд-во иностр. литературы, 1962, с.65-68.

³ Каранг: Балли Ш. Общая лингвистика и вопросы французского языка. -М.: Изд-во иностранной литературы, 1955, 133-138 бетлар.

tilni inson kognitsiyasining ideallashtirilgan tizimi sifatida tekshirish uchun qoʻllanuvchi asosiy tushunchalardan biri boʻlib, bu qarashga koʻra tillarda (ushbu soʻzlarning oʻz maʼnosidagi) qoidalar ham, konstruktsiyalar ham yoʻq, bu tushunchalarni tadqiqotchilar oʻylab topishgan. Faqat universal tamoyillar va konkret til uchun qanday imkoniyatlar (parametrlar mazmuni) xosligi bilan bogʻliq tanlovlar toʻplami mavjud, xolos¹. Bu konsepsiyaga koʻra, universal grammatika jonli tillar amal qiladigan parametrlar toʻplamini oʻzida jamlovchi nazariy asoslar tizimidir. Bunday qarashlar anʼanaviy, yaʼni tilga qoidalar va konstruktsiyalar tizimi deb qarovchi generativ yondashuvlarni inkor etadi va buning oʻrniga endi tilning imkoniyati va uning parametrlarining umumiy qatori haqidagi tamoyillar amalda boʻlishiga urgʻu beradi. U yoki bu konkret til esa parametrlar uchun kerakli mazmunga ega. Grammatik jarayonlar ham endi konkret til hodisalarini shakllantiruvchi qoidalar natijasi emas, nisbiy mustaqil (avtonom) tamoyillarning oʻzaro taʼsiri natijasidir².

Ushbu yondashuvlarga asos boʻluvchi gʻoya ham qiziqarli va jozibalidir: taklif etilayotgan («umumiy, yadroviy») grammatikaning yadrosi juda cheklangan vosita va ifoda usullariga ega kichik parametrlar toʻplamidan iboratdir. Shu tufayli bu parametrlarga asoslangan universal grammatika «belgilanganlik nazariyasi»ga amal qiladi, yaʼni yuqorida eslatilgan «yadro» bilan mos tushuvchi tizimlar (tillar va xususiyatlari nazarda tutiladi – *muallif*) «belgilanmagan holat»ni oʻzida jamlaydilar, unga mos tushmagan jihatlar esa «belgilangan hollarni» ifodalaydilar. Maʼlum bir tilning tabiati tillarning aksariyat konstruksiyalarini qamrab olgan ana shu «yadro grammatikasi» bilan qiyoslashda ochib beriladi. Barcha tillar uchun umumiy tamoyillar yadroga, har bir til uchun xos boʻlgan taraflar periferiyaga ajratiladi. Asosiy parametrlar real tillar uchun ularning variatsiyalari mavjudligini ham

¹ Каранг: Chomsky N. Bare phrase structure. – Cambridge (Massachuets): MIT, 1994, – 48+3 p.

² Rapoport G.C. On syntactic binding into adjuncts in the Russian noun phrase // Topics in syntax and semantics: NPs, non-A binding. – Dordrecht; Boston: Reidel, 1987, p .475-501. Демьянков В.З. Параметризация // Краткий словарь когнитивных терминов / Кубрякова Е.С., Демьянков В.З., Панкрац Ю.Г., Лузина Л.Г. – М.: МГУ, 1996, с.118-123 – <http://infolex.ru/Cs14.html> (январь, 2018)

inkor qilmaydi. Masalan, «yadro grammatikasi»dan o‘rin olgan ko‘makchi parametri ingliz va ispan tillarida old ko‘makchi va Oltoy tillaridan biri – yapon tilida so‘ngko‘makchi shaklida mavjudligini variatsiya deb izohlaydi¹. Tabiiyki, «yadro grammatikasi» tarafdorlari, o‘tmishda «Por Royal grammatikasi» ijodkorlarida bo‘lgani kabi, STning mavjudiyatini inkor qila olmaydilar, ST tushunchasi mazkur grammatikaning asosiy parametrlari safidan joy olgan tushunchalardan biridir. Barcha tillarda STning mavjudligi va har bir tilda ularning o‘ziga xos, takrorlanmas taraflarga ega ekanligi ham bu grammatikaning «yadro – periferiya» tamoyillariga mos keladi. Xullas, STni o‘rganish ishiga «yadro grammatikasi»ning nazariy tamoyillari va tekshirish uslublarini safarbar qilgan holda STga qarashlarimizni yana bir karra ko‘zdan kechirish vaqti keldi, shekilli.

*** **

Shunday qilib, XX asrda G‘arb tilshunoslik fanida paydo bo‘lgan asosiy ilmiy maktab va oqimlar, ko‘zga ko‘ringan yirik tilshunoslarning aksar ko‘pchiligi so‘z turkumlari masalalari bilan u yoki bu darajada shug‘ullandilar, ST va so‘z turkumlariaro ko‘chishning turli qirralarini ochib beruvchi tadqiqotlar olib bordilar. Strukturalistlar, deskriptiv lingvistika namoyandalari, etnolingvistlar hamda boshqa qator yirik lingvistlarning bu boradagi tadqiqotlari tufayli:

- so‘z turkumlarini til sistemasi va strukturasi uzviy qismi sifatida o‘rganish boshlandi;
- STga funksional yondashuv kuchaydi;
- STga ham til va ham nutq unsuri sifatida, til-nutq dioxotomiyasiga asosan yondashuv metodikasi shakllandi;
- STni semantik maydonda olib tekshirish an‘anasi vujudga keldi.
- barcha tillardagi STlarning mushtarak va farqli tomonlarini parametrlash nazariyasining «yadro-periferiya

¹ Демьянков В.З. Параметризация // Краткий словарь когнитивных терминов / Кубрякова Е.С., Демьянков В.З., Панкрац Ю.Г., Лузина Л.Г. – М.: МГУ, 1996, с.118-123 – <http://infoplex.ru/Cs14.html> (январь, 2018)

munosabati» tamoyillari asosida o'rganish imkoniyati vujudga keldi.

8-Qism. STGA TURKOLOGIYA FANIDAGI YONDASHUVLAR

Qariyb ming yillik tarixga ega turkologiya (turkiyot) fani turkiy tillarning fonetikasi, grammatik qurilishi, leksikasi, tarixi, dialektologiyasi, uslublarini o'rganishda yirik muvaffaqiyatlarga erishdi. Turkiy tillarning so'z turkumlarini o'rganish borasida amalga oshirilgan ishlarni ham shunday baholash mumkin.

Akad. A.N.Kononov va N.A.Baskakovlarning kuzatishlariga tayanib aytish mumkinki, ikki yarim asr jahon turkiyot fanining karvonboshisi bo'lgan rus turkologiyasida uzoq davrlar mobaynida turkiy tillarning, u yoki bu turkiy tilning so'z turkumlari tizimini alohida olib tekshirish hollari ko'zga tashlanmaydi¹. (Bu, albatta, eski rus turkologiyasining oldiga qo'yilgan amaliy vazifalar bilan izohlanadi, zero turkiy tillarni praktik o'rganish va o'rgatish rus turkologiyasining eng birinchi vazifasi sanalar edi).

XIX asrdagi deyarli barcha turkolog-olimlar turkiy tillardagi ot, son, olmosh, fe'l va yuklamani ajratib ko'rsatardilar². A.K.Borovkov haqli ta'kidlaganidek, to 20-asrning 30-yillariga qadar turkologiyada turkiy tillar ST maxsus o'rganilmadi va mavjud ishlarda bu masalaga rus yoki G'arbiy Yevropa grammatik an'analari asosida yondashildi³.

Demak, XVIII asrdan XX asrning 30-yillarigacha bo'lgan davrni so'z turkumlarini tavsifiy o'rganish davri (birinchi davr), deb hisoblash mumkin. So'z turkumlarini o'rganishning ikkinchi davri, uni ST ilmiy o'rganish davri deb nomlasa bo'ladi, XX asrning 30-yillarida boshlandi, deyish mumkin. Chunki ayni o'sha davrda turkiy tillardagi

¹ Қаранг: Кононов А.Н. История изучения тюркских языков в России. Дооктябрьский период. Л.: Наука, 1972, с.204-235; Баскаков Н.А. Историко-типологическая морфология тюркских языков. – М.: Наука, 1979, с.40-41.

² Гузев В.Г. Система тюркских словоизменительных категорий в функционально-семантическом аспекте (на мат.староанатолийско-тюркского языка). – АДД. -Л., 1986, с. 8.

³ Баскаков Н.А. Историко-типологическая морфология тюркских языков. – М.: Наука, 1979, с. 40-41.

ST haqida dastlabki maxsus tadqiqotlar maydonga kela boshladi. Turkiy tillarda ST va ularning tabiati haqida dastlabki maxsus ilmiy tadqiqotni e'lon qilgan olim A.K.Borovkov edi.

A.K.Borovkov tildagi STni abadiy, o'zgarmas hodisa emasligini qayd etar ekan, ularni tasnif qilishning ham yagona, umumiy o'lchovi mavjud emas, deb ko'rsatadi. So'z turkumlari bir-biri bilan "Xitoy devori" bilan ajratilmagan; ayniqsa, tipik agglyutinativ til bo'lgan turkiy tillarda ST bir qator o'zaro bog'liqlik va ko'chish hollari bilan xarakterlanadi¹. Olim so'zlarni turkumlarga ajratishning 3 prinsipi o'zining mantiqiy asoslariga ega ekanligini (leksik ma'no, morfologik belgilar, sintaktik vazifa) qayd etadi; shu bilan birga u gapdagi so'z tartibi va sintetizm turkiy tillarda alohida rol o'ynaydi (hatto grammatik kategoriya darajasida) va ular so'z turkumlari tasnifida ham alohida ahamiyatga ega, deb ko'rsatadi. Shuningdek, turkiy tillar morfologik qurilishi tabiati bu tillardagi so'z turkumlarini turlanuvchi (ot), tuslanuvchi (fe'l) va o'zgarmaydigan so'zlar (yuklama) sifatida tasnif etishni ham rad qilishi fakti ham olimning nazaridan chetda qolmagan².

Ma'lumki, turkiy tillardagi yordamchi so'z turkumlari (ko'makchi, bog'lovchi, yuklama) ma'no va funksional jihatdan to'la ajralishiga ulgurmagan, ular bir-birining vazifasida bemalol qo'llanaveradi. A.K. Borovkov yordamchi so'zlarning univepsal tabiatini birinchilar qatorida ko'rsatib o'tganini ham alohida qayd etish kerak. Olim turkiy tillarda hammasi bo'lib 11 ta so'z turkumi mavjud ekanligini aytadi va ularni tahlil etadi³. A.K. Borovkovning mazkur maqolasida turkiy tillar so'z turkumlari nazariyasini ularning lingvistik tabiatidan kelib chiqqan holda yaratish lozim, degan fikr bayon qilingan edi va bu chaqiriqqa uzoq yillar davomida turkologlar tomonidan yetarli e'tibor berilmadi.

¹ Боровков А. О частях речи в языках тюркской системы // Революция и письменность, 1936, № 2, с. 91-92.

² Боровков А.К. О частях речи..., с.91-92.

³ Қаранг: Боровков А.К. Кўрсатилган иш, 97,92-96 бб.

Sobiq sovet turkologiyasi sovet tilshunoslik fanining tarkibiy qismi edi, tabiiyki, uning taraqqiyoti ham eski sovet fani rivoji bilan hamohang kechdi. A.K. Borovkovning 1936-yilda e'lon qilingan maqolasidan 1952-yilgacha, ya'ni "til haqidagi marksistik ta'limot"ning fandagi yakkahokimligi tugatilganiga qadar turkologik adabiyotlarda bu xususda yozilgan faqat 1-2 ta maqolani uchratish mumkin. Masalan, V.M. Jirmunskiyning "Turkiy tillarda so'z turkumlarining rivojlanishi (Hind-Yevropa tillari bilan qiyosan)" nomli maqolasi fikrimiz dalilidir. "Marrechilik" bilan kelishuvchanlik ruhida yozilgan bu maqolada turkiy tillardagi so'z turkumlarining kelib chiqishi masalasi turkologiyada, ehtimol, birinchi bor teran tahlil qilinadi¹.

Turkologiyada so'z turkumlarini keng miqyosda maxsus o'rganish 1952-yilgi tilshunoslik masalalari bo'yicha o'tkazilgan munozaradan so'ng boshlandi, deyish mumkin (xuddi shunday jarayon umumsovet tilshunosligida ham ro'y berganini eslaylik).

Jumladan, "Voprosi yazikoznaniya" jurnalining 1952-yil № 2-sonida G.D.Sanjeevning "Oltoy tillarida so'z turkumlari muammosiga doir" nomli maqolasi e'lon qilindi. Olim maqolasida Oltoy tillarining barchasiga mansub bo'lgan so'z turkumlarini 5 ta deb ko'rsatadi: 1) ot; 2) predmet-otlar (predmetniye imena); 3) sifat; 4) sifat-otlar (kachestvenniye imena); 5) sifat-ravishlar (kachestvennoye narechiye). (Fe'l, olmosh va boshqa STning mavjudligini inkor qilmagan holda, deb ta'kidlab o'tadi)².

G.D.Sanjeev "*oltin tanga*", "*kumush uzuk*" kabi so'z birikmalarida *oltin* va *kumush* so'zlarini sifat kabi ta'riflash oltoyshunoslar o'rtasida sintaksisga oid aniqlovchi tushunchasini morfologiyaga doir sifat tushunchasidan farqlamaslikdan kelib chiqadi, deb ko'rsatadi va STga sof sintaktik hodisa sifatida yondashuvni ma'qullamaydi³.

I.A.Batmanov ham Oltoy tillari leksikasi o'zgaruvchan ekani, bir so'z turli sintaktik pozitsiyalarda, masalan, sifat

¹ Қаранг: Жирмунский В.М. Развитие категорий частей речи в тюркских языках по сравнению с индо-европейскими языками //Изв. АН СССР, ОЛЯ, т.IV, вып.3-4, 1945, с.111-117.

² Санжеев Г.Д. К проблеме частей речи в алтайских языках // Вопросы языкознания, №6, 1952, с.98.

³ Қаранг: Санжеев Г.Д. К проблеме частей речи в алтайских языках, с.85.

yoki ravish bo'lib kela olishini qayd etar ekan, soʻzning qaysi soʻz turkumiga mansubiyatini kontekst yoki gapdagi oʻrni bilan belgilash qiyinligi haqida yozadi. Shu sababli olim turkiy tillarda, shu jumladan qirgʻiz tilida, soʻzlarni turkumlarga tasnif etishda maʼno-mazmun tomoniga, va ayniqsa, morfologik belgilarga tayanish lozim, degan fikrni bayon qiladi¹. N.A.Baskakov esa turkiy tillarda soʻz turkumlarini tasnif va tahlil etishda morfologik tamoyilning roli katta ekanligini qayd etib shunday yozadi: "soʻz turkumlarining tabiati va mohiyatini aniqlash uchun soʻzlar va qoʻshimchalar oʻzak (asos)larini morfologik jihatdan tahlil qilish lozim va shunda ularning maʼlum leksik-grammatik va funksional-grammatik kategoriyalarga, jumladan, soʻz turkumlariga mansubiyatini aniqlash mumkin"². Olim soʻzning qaysi turkumga mansubiyatini aniqlash va soʻz turkumlarining evolyutsiyasida oʻzak va dastlabki leksik-grammatik asos alohida ahamiyatga ega ekanligini qayd etadi; oʻzak soʻzning turkumga mansubiyatini, negiz esa uning qaysi funksional-grammatik kategoriya (masalan, substansiya, atributsiya kabilar)ga aloqadorligini belgilaydi³.

Turkiy tillarning leksik-grammatik kategoriyalari, jumladan, soʻz turkumlarining lingvistik tabiatini oʻrganishda 1955-yilda nashr etilgan "Turkiy tillar qiyosiy grammatikasiga doir tadqiqotlar" nomli toʻplamning alohida oʻrni bor. Bunga F.G.Isxakovning "Turkiy tillarda soʻzlarning leksik-grammatik tasnifi yoki soʻz turkumlari" nomli maqolasini koʻrib chiqish bilan ham ishonch hosil qilsa boʻladi⁴. F.G. Isxakov morfologik tamoyilga alohida eʼtibor berib, soʻz turkumlari tasnifini semantik, sintaktik tamoyillar qatorida leksik birlikning soʻz yasash, soʻz oʻzgartirish, forma yasash xususiyatlaridan ham kelib chiqib amalga oshirish zarurligini koʻrsatib oʻtadi. Uning fikricha, yuqoridagi uch tamoyilga asoslangan holda turkiy tillarda

¹ Батманов И.А. Части речи в киргизском языке // Вопросы языкознания, N 2, 1955, с.67.

² Баскаков Н.А. Морфологическая структура слова и части речи в тюркских языках // Советское востоковедение, № 1, 1957, с.72.

³ Баскаков Н.А. Морфологическая структура слова..., с. 81.

⁴ Исхаков Ф.Г. Лексико-грамматическая классификация слов или части речи в тюркских языках // ИСТГЯ, ч.II, M.,1955, с.72-73.

quyidagi soʻz turkumlari mavjud deb xulosa chiqarish mumkin”:

1. Mustaqil soʻzlar: ot, sifat, son, olmosh, ravish, feʼl.
2. Yordamchi soʻzlar: bogʻlovchi, koʻmakchi va yordamchi otlar (slujebnoʻe imena).
3. Modal soʻzlar va yuklamalar.
4. Undov va tovushga taqlidiy soʻzlar¹.

Turkologiyada soʻz turkumlarini oʻrganishning uchinchi bosqichini 1960-yillarning ikkinchi yarmidan boshlandi, deyish mumkin. Bu bosqichning alohida xususiyati shundaki, mazkur davrdagi tadqiqotlarda soʻz turkumlarini tasnif va tahlil etishda turkiy tillarning lingvistik tabiatiga mos keluvchi tadqiqot metodikasi va yondashuvlar izlashga intilish namoyon boʻladi. Jumladan, N.A.Baskakovning "Soʻzning ikkiyoqlama tabiati va soʻz turkumlari muammosi (turkiy tillar materialida)" nomli maqolasida turkologiya hozircha soʻz turkumlariga yondashuvlarda rus grammatik anʼanalariga tayanayotgani va bu hol soʻz turkumlarini tekshirishlarda chalkashliklarga olib kelayotganini qayd qilib oʻtadi (masalan, feʼlning funksional formalari tasnifi, sifat va ravishga yondashuvlar...)².

N.A. Baskakov turkiy tillardagi mustaqil soʻzlarni anʼanaviy yondashuvlardan chekingan holda va ularning barcha xususiyatlarini hisobga olgan holda quyidagicha tasnif etadi: a) predmet – belgi bildiruvchilar; b) predmet – miqdor bildiruvchilar; v) predmet – ishora bildiruvchilar (olmoshlar); g) predmet – taqlid – his -hayajon bildiruvchilar.

Olimning koʻrsatishicha, mazkur turkumlar umumiy ism kategoriyasini tashkil etadi va u quyidagi turkumlarga ega umumiy feʼl kategoriyasiga qarshi turadi : a) asl dinamik belgi bildiruvchilar; b) miqdoriy dinamik belgi bildiruvchilar; v) nisbiy (harakat-ishora) dinamik belgi bildiruvchilar; g) taqlid, his-hayajon bildiruvchi dinamik belgilar³.

¹ Исхаков Ф.Г. Лексико-грамматическая классификация..., с.77.

² Баскаков Н.А. Двойственная природа слова и проблемы частей речи (на мат. тюркских языков) // Вопросы теории частей речи (на мат. языка различн. типов). -Л.: Наука, 1965, с. 234-235.

³ Баскаков Н.А. Двойственная природа слова и проблема частей речи, с. 235

Qayd etish lozimki, ushbu tasnif STga leksik-grammatik yondashuvlar natijasidir, ammo turkiy tillar STga nisbatan funksional-grammatik yondashuv, ya'ni so'zlarning nutq (so'z birikmasi va gap)da qo'llanish xususiyatlarini hisobga olish barcha so'zlar uchun umumiy bo'lgan quyidagi ikki razryad mavjudligini ko'rsatadi: 1) substantiv-predmet va 2) atributiv-belgi; keyingi guruh ikki ko'rinishda mavjud: a) substantiv belgisi va b) belgining atributivi¹.

Albatta, yuqoridagi tasnif bir qaraganda juda abstrakt, unda til-nutq aloqalari juda bo'rttirilgan kabi tuyuladi. Ammo, muallif keltirgan dalillar ushbu tasnifda (va umuman STLarga ikkiyoqlama hodisa sifatida yondashuvda) ratsional mag'iz mavjud ekanligidan darak beradi. Masalan, sonlarning ba'zi turlari nutqda ko'rsatilgan guruhlarga mos xususiyatlarni bayon qiladi: substantiv sonlar: *üçew/üşew* (uchov); atributiv-aniqlovchi sonlar: *bir, ikki* yoki *birinçi / birinçi / birinçi* (bir, ikki, birinchi) va atributiv-hol sonlar: *birer, üçer/üşer* (bittadan, uchtadan) kabi. An'anaviy tadqiqotlarda sonlarning mazkur turlari turli so'z turkumlari bo'ylab "taqsimlab yuboriladi"; masalan, "ikkilik" so'zi ot turkumiga, "ikkitadan" so'zi ravish so'z turkumiga kiritiladi, sonlar qatorida faqat sanoq sonlar qoladi, xolos². Olim, so'z turkumlari haqidagi masalani so'zlarning ikkiyoqlama tabiatini namoyon qiluvchi barcha formalarni – uning real mazmuni va so'z birikmasi yoki gap tarkibidagi funksional xususiyatlarini hisobga olgan holda yondashgandagina adolatli hal qilish mumkin, deb xulosa chiqaradi³. N.A.Baskakovning ushbu yondashuvi uning keyingi ilmiy ishlarida yanada rivojlantirildi⁴.

Turkologiyada so'z turkumlariga yangicha yondashuvlarning shakllanishida V.G.Guzev va H.G'.Ne'matovlarning xizmatlari bor. V.G.Guzev turkologiyada kam o'rganilgan eski Anatoliya turkchasining so'z o'zgartirish tizimini tekshirar ekan, turkiy tillardagi so'z turkumlari, ularni tasnif qilish tamoyillari va ST

¹ Баскаков Н.А. Кўрсатилган иш, 235-б

² Баскаков Н.А. Двойственная природа слова и проблема частей речи, с.236.

³ Баскаков Н.А. Двойственная природа слова и проблема частей речи, с. 239.

⁴ Баскаков Н.А. Историко-типологическая морфология тюркских языков, с. 42-56.

xarakterli belgilari haqida alohida to‘xtaladi. V.G.Guzevning fikricha, har bir so‘z turkumining o‘ziga xos, yetakchi belgisi bor, u tasnif asosiga qo‘yilishi kerak: masalan, mustaqil so‘zlarda ma’no tomoni, olmoshning ishora qilish xususiyati, modal so‘zlar modal ma’no anglatishi va h.k.¹

Yetakchi belgilar, ya’ni ma’no va vazifa faqat til unsuriga xos xususiyat bo‘lib (nutq unsuriga emas), so‘zlarni guruhlariga ajratishning ichki til faktorlaridandir. Nutqda esa tadqiqotchi jumlar va ular anglatuvchi fikr, konkret so‘zshakl, so‘z va fonetik xususiyatlar bilan duch keladi. Shu sababli so‘zning nutqda tashuvchi ma’nosi yuzaki (поверхностный) va nutqiy belgilarga asoslanib tasnif yaratishga urinish hozirgi so‘z turkumlari nazariyasi fanining jiddiy kamchiligidir².

V.G.Guzev so‘z turkumlariaro aloqa va ko‘chishni inkor qilishni formal-logik yondashuv mahsuli deb baholaydi; zero, so‘z turkumlari tarixiy kategoriya bo‘lib, ular orasidagi semantik ajrim oxiriga yetmagan o‘rinlar ham mavjud, shu sababli ma’lum ST doirasida bu kategoriyaning "o‘zagini" hosil qiluvchi so‘zlar qatori bir necha so‘z turkumiga mansubiyati bilan ajralib turuvchi so‘zlar ham bor³.

V.G. Guzev turkiy tillardagi so‘z turkumlariga funksional-semantik jihatdan yondashadi va ularning sonini 13 ta deb ko‘rsatadi: ot, sifat, ravish, son, olmosh, predikativ, fe’l, modal so‘z, yuklama, undov, ko‘makchi, bog‘lovchi, taqlidiy so‘zlar⁴.

H. Ne‘matov, so‘z turkumlari sathida leksika va grammatika, til va nutq, til va borliq o‘rtasidagi o‘zaro aloqaning eng murakkab masalalari to‘qnash kelishini qayd etadi; shu sababli leksika, morfologiya va sintaksis masalalari bilan shug‘ullanuvchi har bir tadqiqotchi bu mavzuga to‘xtaladi va uni o‘z maqsadidan kelib chiqib tahlil

¹ Гузев В.Г. Очерки по теории тюркского словоизменения. Имя. – Л.: Изд-во ЛГУ, 1987, с.46-48.

² Гузев В.Г. Кўрсатилган иш, 48-49 б.

³ Гузев В.Г. Очерки по теории тюркского словоизменения. Имя., 49-50 б.

⁴ Гузев В.Г. Очерки по теории..., с. 51-56; Его же. Система тюркских словоизменяющих категорий в функционально – семантическом аспекте (на мат. староранатолийско-тюркского языка). – АДД. –Л., 1986, с.9.

qiladi¹. H. Ne'matov turkologiyada shu davrga qadar hukm surib kelgan uch yoqlama asos – semantik, morfologik va sintaktik mezonlar turkiy tillardagi STni to'liq tasnif etish va ta'riflashda o'zaro ziddiyatga kirishishini, demak bu "triada"dan turkiy tillar STni tekshirishda yalpi, bir tekis foydalanish kutilgan natijani bermasligini qayd etadi. Har bir kriteriy qo'llanganda differensial yondashuvlarga amal qilish lozim².

Umuman, olim so'z turkumlariga differentsial yondashuv tarafdori hamda bu qarash tasnifdagi kriteriyalar leksik birliklarning barcha xususiyatlarni aks ettirgandagina tasnif asosli deb hisoblash mumkin, degan xulosaga asoslanadi. Shuningdek, H. Ne'matovning so'z turkumlarining o'zaro aloqasi va ko'chish (transpozitsiya) haqidagi fikrlari ham qimmatlidir³.

Yuqorida tilga olib o'tilgan davrda chet el turkologiyasida ham so'z turkumlarini o'rganish bo'yicha maxsus tadqiqotlar amalga oshirildi. Jumladan, turk olimlari N.Otaboy (N.Atabay), S.O'zel (S.Özel) va I.Qutlug' (I.Kutluk) turk tili so'z turkumi tizimini maxsus o'rgandilar. Turk tadqiqotchilar STni tasnif etishda asosan semantik va morfologik tamoyillarga asoslanadilar hamda 8 ta turkumni ajratib ko'rsatadilar: 1) ot (ad), 2) sifat (sifat), 3) ravish (belirteç), 4) olmosh (adil), 5) ko'makchi (ilgeç), 6) bog'lovchi (baglaç), 7) undov so'z (ünlem), 8) fe'l (eylem)⁴.

Turk tilshunosligida an'anaviy tarzda so'z turkumlari tasnifi prinsiplari va tasnifni amalga oshirish muammosiga u qadar ahamiyat berilmaydi, shu sababli turk olimlari ko'proq ST paradigmasiga kiruvchi turkumlarning xususiyatlarini ta'riflashga diqqat qaratishadi, deyish mumkin. Jumladan, bir guruh yetakchi olimlar tarafidan akademik grammatika tarzida tayyorlangan va prof. Gulden Sag'ol Yuksekkaya (Güliden Sağol Yüksekaya) tahriri ostida nashr etilgan "Türk Dili kitabı"da ("Turk tili kitobi") ot, fe'l, ravish, sifat,

¹ Нигматов Х.Г. Функциональная морфология тюркоязычных памятников XI-XII вв. -Ташкент: Фан, 1989, с.11.

² Нигматов Х.Г. Функциональная морфология..., с.13-14

³ Нигматов Х.Г. Кўрсатилган иш, 14,11-15 бб.

⁴ Atabay N., Kutluk I., Özel S. Sözcük türleri. I-c. -Ankara: Ankara Üniversitesi basimevi, 1976, s. 22-23

olmosh, yuklama kabi ST ajratib ko'rsatiladi hamda atroflicha ta'rif etiladi¹. Turk olimlarining ta'riflariga diqqat etilsa, ular sifat va sonni bir guruhda ("sifat"), yuklama, ko'makchi, bog'lovchi, undov, tasviriy va modal so'zlarni ham "yuklama" ("edat") etilgani ma'lum bo'ladi². Bu holat turk tilshunosligiga ST o'rganishda G'arb (fransuz, nemis...) va klassik usmonli grammatik an'analari o'tkazgan ta'sir bilan izohlanishi mumkin.

G'arbiy Yevropadagi turkologlar, aytish lozimki, turkiy tillar uchun alohida va maxsus STN ishlab chiqish zarurligini eng erta anglab etgan edilar. Jumladan, fransuz turkologi Jan Deni (Deny, Jean) «Turk tili tuzilishi» asarida (1950) turkiy tillarning tipik agglyutinativ til ekanligi va ularda yangi so'zlar va yangi ma'no faqat so'ng qo'shimchalarni (postfixes) qo'shish bilan yasalishi belgilovchi xususiyat ekanligi sababli, bu xususiyat ushbu tillardagi ST miqdori va ularning o'zaro ta'siri masalalariga jiddiy ta'sir o'tkazishini qayd etgan edi. Tadqiqotchining fikricha, turkiy tillardagi asosiy so'z turkumlari «sodda asoslar» deb ataluvchi ism va fe'l asoslaridir. Boshqa so'z turkumlari birlamchi, ikkilamchi urchish hollari orqali ushbu asoslardan kelib chiqqandir³. Bu fikr nazariy jihatdan diqqatga sazovordir.

Shuningdek, boshqa bir mashhur olim – Kaar Gryonbekning (Grönbech, Kaare) «Turkiy tilning tuzilishi» asarida ham shunga o'xshash fikr bayon qilinadi: «Barcha turkiy tillarda, ozroq istisnolarni hisobga olmaganda, so'z-asoslar ikki bosh turkumga bo'linadi: ot va fe'l. Bu so'z turkumlaridan har biri, o'z mayda guruhlar bilan birga grammatik va yasovchi qo'shimchalardan iborat xususiy turkumlar sifatida mutlaqo chegaralangan holda mavjuddir», deb yozadi u⁴. Mazkur ikki olimning fikrini shveysariyalik

¹ Türk Dili kitabi /Editör Prof.Dr. Gül den Sağ ol Yü ksekkaya. – Istanbul: Duyap, 2006, s.121-133.

² Қа ра нг: Türk Dili kitabi /Editör Prof.Dr. Gül den Sağ ol Yü ksekkaya, s. 125-126; 128-130

³ Deny, Jean. Structure de la Langue Turqie. Conferences de l'Institute de Linguistique de l'Universite de Paris. IX / 1949; -Paris, 1950, s. 35.

⁴ Grönbech, Kaare. Der Turkische Sprachbau. – Copengahue, 1936. – 182 S.

tadqiqotchi Luis Bazen (Bazin, Lois) ham qo‘llab-quvvatlaydi¹.

Kezi kelganda aytish lozimki, keyingi avlod turkologlar, jumladan, turkiy tilli davlatlardagi tilshunoslar yuqorida tilga olib o‘tilgan yondashuvlarni e‘tibordan chetda qoldirib keldilar va kelmoqdalar. Turkiy tillarning o‘ziga xos va o‘ziga mos so‘z turkumlari nazariyasini ana shu nazariy qarashlar asosida vujudga keltirish mumkin edi.

Shunday qilib, turkologiyada so‘z turkumlarini o‘rganish tavsifiy ma‘lumotlardan ilmiy tadqiqotlargacha bo‘lgan taraqqiyot yo‘lini bosib o‘tdi. Ayniqsa, ST o‘rganishning (biz shartli qabul qilgan) ikkinchi va uchinchi davrida amalga oshirilgan ishlar yaqin kelajakda turkiy tillar uchun so‘z turkumlari nazariyasini yaratish imkonini beradi, chunki :

– turkiy tillarni tekshirishga hozirgacha qo‘llanib kelgan Hind-Yevropa tillari grammatik nazariyasi kutilgan natijani bermagani va bermayotgani barcha tomonidan tan olindi;

– turkiy tillardagi ST o‘ziga xos tomonlari haqida ayniqsa G‘arbiy Yevropa turkologiyasida qimmatli kuzatishlar vujudga keldi;

– turkiy tillardagi STga differensial yondashuv ularning mohiyatini ochib berishi mumkinligi to‘g‘risidagi fikrlar aksariyat tadqiqotchilar tomonidan ma‘qullanmoqda;

– turkiy tillar STN bo‘yicha qator maxsus tadqiqotlar maydonga keldi va olib borilmoqda.

9- Qism. STNING HOZIRGI O‘ZBEK TILSHUNOSLIGIDA O‘RGANILISHI: EMPIRIK YONDASHUVDAN SISTEM TAHLILGA

Ma‘lumki, yangi davrda o‘zbek tilining grammatik qurilishini ilmiy o‘rganish XIX asrning 70-yillaridan boshlanadi. O‘sha davrda chor Rossiyasi Markaziy Osiyoni o‘ziga bo‘ysundirgan va yangi mustamlakani boshqarish uchun yerli aholi tilini o‘rganish va bilish lozim edi. Shu

¹ Bazin, Lois. Türk Dillerinin müşterek tarafları ve temayulleri // Tarihi Türk şiveleri /Çeviren E. Cemalmaz. – Ankara, 1988 , s. 21-26

sababli rus olimlari eng avvalo o'zbek (sart) tilini o'rganishni boshladilar va o'zbek tilining qator grammatikalarini yaratdilar, mazkur tadqiqotlarda o'zbek tili so'z turkumlari haqida dastlabki ma'lumotlar bayon qilingan.

S.Ashirboev 1917-yilgacha bo'lgan davrda o'zbek tilini ilmiy o'rganan rus olimlarining o'zbek tili so'z turkumlariga yondashuvini quyidagi jadvaldagi kabi tasvirlaydi (*ilovadagi 5-jadvalga qarang*). Jadvaldan ko'rinadiki, rus olimlarining o'zbek tili so'z turkumlari miqdori haqidagi fikrlari turlicha bo'lgan va bu fakt o'sha davrda o'zbek tili STni o'rganishning ahvoli haqida yaxshi tasavvur beradi.

O'tgan asrning 30-yillari boshidan boshlab, mavjud ijtimoiy-siyosiy tuzumning natijasi o'laroq, o'zbek tilshunosligi faniga rus tilshunosligining ta'siri keng yoyila boshladi, jumladan, so'z turkumlari xususidagi tasavvurlar kengaydi, ularni tasnif va tahlil qilishning usullari (mezonlari) miqdori ham oshdi (shu sababga ko'ra prof.Fitratdan keyingi olimlarimizning asarlarida an'anaviy Sharq tilshunosligi ta'siri deyarli sezilmaydi).

1934-yilda maktablar uchun nashr etilgan "Grammatika" kitobida so'z turkumlariga semantik va morfologik tamoyillar asosida yondashuv ko'zga tashlanadi. Bu kitobning mualliflari X.Qayumiy va S.Dolimov 7 ta so'z turkumini ajratib ko'rsatdilar: 1) ot, 2) sifat, 3) son, 4) olmosh, 5) fe'l, 6) yordamchi so'zlar (ko'makchi, bog'lovchi, ravish), 7) undov va tovushga taqlidiy so'zlar¹.

Q. Ramazon va X. Qayumiyning 1937 yilda bosmadan chiqqan "Grammatika. Sarf" nomli darsligida "so'zlarning ma'nolari va gapdagi rollariga qarab asosiy guruhlarga bo'linishi so'z turkumlari deb ataladi", deb ta'kidlanadi va dastlab so'z turkumlarining ikki katta guruhi – mustaqil (o'zboshli) va ko'makchi so'zlar ajratib ko'rsatiladi. O'zboshli (mustaqil) so'zlar tarkibida ot, sifat, son, olmosh, fe'l; ko'makchi (yordamchi so'zlar) tarkibida bog'lovchi, ko'makchi, undov, modal so'zlar umumlashtirilgan².

¹ Qajjumij X., Dalimof S. Grammatika. I bolum. Nahv. -Tashkent, 1934, 32-b.

² Ramazon Q., Qajjumij X. Grammatika. Sarf. Orta maktablar ucun darslik. I qism. -Tashkent: Oquvpeddavnaşr, 1937, 42-43, 140-143 betlar.

Q. Ramazon va X.Qayumiylarning soʻz turkumlari tasnifiga asos boʻlgan tamoyillar, ular oʻzlari koʻrsatib oʻtganidek, semantik va sintaktik tamoyillar boʻlsa-da, mazkur mualliflar sintaktik prinsipga ustuvor rol ajratgani seziladi; gap muchalari (boʻlaklari) boʻlib keladigan soʻzlar alohida guruhga, bunday pozitsiyada kela olmaydiganlar boshqa guruhga mansubligi alohida taʼkidlanadi¹.

1939-yilda nashr etilgan boshqa bir darslik – O. Usmon va B. Avizovlarning "Oʻzbek tili grammatikasi" kitobi rus grammatik anʼanalari qoliplarini oʻzbek tiliga toʻgʻridan-toʻgʻri qabul qilishning yaqqol namunasi. Bu kitobning muqaddimasidayoq, ushbu darslik S.Badxudarov va E.Dosikovlarning "Грамматика русского языка" asari namuna oʻlaroq yozildi, deb eʼtirof etiladi².

Bu kitobning soʻz turkumlariga doir qismida yuqorida eslatilgan rus tili grammatikasi kitobiga uygʻun ravishda soʻzlarning leksik-grammatik maʼnosi va gapdagi vazifasi tasnif asosiga qoʻyiladi va 10 ta soʻz turkumi ajratib koʻrsatiladi: mustaqil soʻzlar – ot, sifat, son, olmosh, feʼl, ravish, yordamchi soʻzlar – koʻmakchi, bogʻlovchi, yuklama; undovlar³. Mazkur darslikda tilshunosligimizda birinchi bor soʻz turkumlari masalasiga oid terminlar unifikatsiya qilingan holda qoʻllanadi; ular hozirgi terminlar bilan mosdir.

Oʻzbek tili soʻz turkumlarini ilmiy asosda va maxsus oʻrganish 20-asrning 50-yillaridan boshlandi, deyish mumkin. (Soʻz turkumlarini oʻrganish butun sovet tilshunosligida oʻsha yillari qaytadan jonlanganini eslaylik). Jumladan, 50-yillar boshida A.Gʻulomov feʼl, S.Fuzailov ravish, X.Komilova son va olmosh, Sh.Shoabdurahmonov yordamchi soʻzlar toʻgʻrisidagi kuzatishlarini eʼlon qildilar⁴. Mazkur kuzatishlar 1957 yilda F.Kamol tahriri ostida

¹ Ramazon Q., Qajjumij X. Grammatika. Sarf..., 43-b.

² Узбекский язык. Современный узбекский язык // Этнический атлас Узбекистана – http://www.ula.uzsci.net/portal/library/atlas/uzbek_language (January, 2018)

³ Usman A., Avizov B. Ozbek tili grammatikasi. Birinci bolum. Fonetika va morfologiya / toluqsiz orta va orta maktablar ucun darslik. -Tashkent: Ozoquvpednaqr, 1939, 67-b.

⁴ Гуломов А. Феъл. Ҳозирги замон ўзбек тили курсидан материаллар. -Тошкент: ЎзФА нашр., 1954; Фузаилов С. Ўзбек тилида равиш. -Тошкент: ЎзФА нашр., 1953; Комилова Х. Ўзбек тилида сон ва олмош. -Тошкент: ЎзФА нашр., 1953; Шоабдурахмонов Ш. Ўзбек тилида ёрдамчи сўзлар. – Тошкент: ЎзФА нашр., 1953.

bosmadan chiqqan "Hozirgi zamon o'zbek adabiy tili" kitobida umumlashtirildi. O'zbek tili fonetikasi, leksikasi va grammatik qurilishini o'rganishda muhim bosqich bo'lgan mazkur tadqiqotda so'z turkumlari masalasi ham atroflicha yoritilgan. Ushbu asarda so'z turkumlari tasnifiga semantik, morfologik va sintaktik tamoyillar asos qilib olinadi va o'zbek tilida quyidagi so'z turkumlar mavjud deb ko'rsatiladi: a) mustaqil so'zlar: ot, sifat, son, olmosh, fe'l, ravish; b) modal so'zlar; v) yordamchi so'zlar: yuklama, ko'makchi, bog'lovchi; g) undov va mimemalar¹.

Kitobda semantik, morfologik va sintaktik tamoyillar va ularning mohiyati to'g'risida alohida to'xtab o'tilgan: "so'zning semantik belgisi uning predmet, belgi, harakat kabi ma'nolarini ifodalashidir"; "so'zning morfologik belgisi uning so'z o'zgartuvchi formalar olishi, turlanish-turlanmaslik, shuningdek, ayrim so'z yasovchi affikslarga ega bo'lishi"; "so'zning sintaktik belgisi uning gapda bajaradigan vazifasidir"². Qayd etish lozimki, bunga qadar tilshunosligimizda tamoyillarning mohiyati yoritib berilmagan edi.

O'zbek tilshunosligida so'z turkumlarini o'rganish borasida akad. A.N.Kononovning maxsus xizmati bor. O'zining mashhur asari – "Hozirgi o'zbek adabiy tilining grammatikasi" kitobining "So'zboshi"sidayoq o'zbek tilida so'z turkumlari masalasi chuqur tadqiq etilmaganini qayd etgan olim³, morfologik, sintaktik va semantik belgilar barcha turkiy tillar qatori o'zbek tili so'z turkumlarini tasnif etishda alohida ahamiyat kasb etishini ta'kidlab o'tadi. Bu holda semantik belgi deganda grammatik semantika, morfologik belgi deganda so'z o'zgartirish va so'z yasash tizimi, sintaktik belgi deganda so'zning gapdagi funksiyasi anglanishi lozim. Ana shu belgilarga asosan tahlil etilganda o'zbek tilida quyidagi so'z turkumlari mavjud deb xulosa chiqarish mumkin: 1) ot, 2) sifat, 3) son, 4) olmosh, 5) ravish, 6) ko'makchi, 7) bog'lovchi, 8) yuklama, 9) undov,

¹ Hozirgi ўzbek adabiy tili/ Ф.Камол тахрири остида. -Тошкент: ЎзФА нашр., 1957, 303-305 бб.

² Hozirgi ўzbek adabiy tili, 303-б.

³ Қаранг: Кононов А.Н. Грамматика современного узбекского литературного языка. – М.-Л.: Наука, 1960, с.3.

10) tovush va obrazga taqlidiy soʻzlar¹. Umuman, oʻzbek tilidagi ST larni, ularning oʻzaro aloqasi va razryadlarini hisobga olgan holda quyidagicha tasvirlash mumkin (*ilovadagi 5-chizmaga qarang*).

Oʻtgan asrning 60-yillarida oʻzbek tili soʻz turkumlarini maxsus tadqiq etishga bagʻishlangan qator tadqiqotlar vujudga keldi. Jumladan, T.Rustamov koʻmakchilar, S. Nizomiddinova son, R.Qoʻngʻurov tasviriy soʻzlar, I.Suyarov olmoshga oid oʻz kuzatishlarini eʼlon qildilar². Soʻz turkumlari, ularning tasnifi, oʻzaro aloqasi va koʻchishi masalalarini tadqiq etishda 1975-yilda chop etilgan "Oʻzbek tili grammatikasi" alohida rol oʻynaydi. Oʻzbek tilshunosligi fanining yetakchi namoyandalari tarafidan bajarilgan ushbu ishda tilimizni tadqiq etishda, shu jumladan, soʻz turkumlarini oʻrganishdagi 20-asrning 60-70-yillarida erishilgan yutuqlar umumlashtirilgan. "Oʻzbek tili grammatikasi"da (I tom) soʻzlarni turkumga ajratish leksemaning "soʻzlik holati (tovush va maʼnoning ajralmas birligidan iborat boʻlishi), ham grammatik xususiyatlari (morfologik xususiyatlari va sintaktik funksiyasi) asosida maydonga keladi, har bir soʻzda leksik-grammatik tomonlarning birligi bor", deb koʻrsatiladi³. Bu tomonlar morfologik, leksik-semantik va sintaktik tamoyillar vositasida yoritib beriladi. "Oʻzbek tili grammatikasi" mualliflari soʻz turkumlari tasnifida yuqoridagi tamoyillarning hammasini birgalikda olish zarurligini taʼkidlaydilar, chunki "biror turkum doirasidagi soʻzlar leksik va grammatik maʼno, sintaktik funktsiya jihatidan bir xil boʻlishi" lozim, STning bunday eng muhim tomonini ularning belgilar kompleksiga asoslanmasdan aniqlash mushkul⁴. "Oʻzbek tili grammatikasi" da tilimizdagi soʻzlarning leksik-grammatik kategoriyalari (soʻz turkumlari) miqdori va turlari quyidagicha tasvirlanadi:

¹ Кононов А.Н. Грамматика современного узбекского литературного языка, с.64-65.

² Низомиддинова С. Ҳозирги замон ўзбек тилида сон. – Тошкент: ЎзФА нашр., 1963; Рустамов Т.

Ҳозирги ўзбек адабий тилида кўмакчилар. – Тошкент: Фан, 1965; Қўнғуров Р. Ўзбек тилида тасвирий сўзлар. – Тошкент: Фан, 1966; Суяров И. Местоимения в современном узбекском литературном языке. – АҚД. – Самарканд, 1965.

³ Ўзбек тили грамматикаси, I, Морфология. – Тошкент: Фан, 1975, 120-б.

⁴ Қаранг: Ўзбек тили ..., I, 121-123 бб.

I. Mustaqil soʻzlar (1. Ot. 2.Sifat. 3. Son. 4. Olmosh. 5. Feʼl. 6. Ravish). II.Yordamchi soʻzlar (7. Koʻmakchi. 8. Bogʻlovchi. 9. Yuklama). III. Modal soʻzlar (10. Modal soʻzlar). IV. Undovlar (11. Undovlar). V. Taqlid soʻzlar (12. Taqlid soʻzlar)¹.

"Grammatika"dagi har bir tamoyilning tabiati, ularning soʻzning maʼlum bir qirrasini yoritishdagi roli toʻgʻrisidagi mulohazalar ham diqqatga sazovordir².

20-asrning 70-yillarida oʻzbek tili soʻz turkumlarini tekshirish davom ettirildi. Jumladan, 1974-yilda M. Sodiqovanning "Hozirgi oʻzbek adabiy tilida sifat" nomli monografiyasi, R.Q.Qoʻngʻurovning "Hozirgi oʻzbek tilida oʻzgarmaydigan soʻzlar" nomli leksiyalar teksti (I qism – Samarqand, 1978; II qism – Samarqand, 1980) bosmadan chiqdi. Bu asarlarda sifat hamda oʻzgarmaydigan soʻzlar (koʻmakchi, bogʻlovchi, yuklama, tasviriy soʻzlar; undov va modal soʻzlar)ning umumiy xarakteristikasi, turlari, grammatik funksiyalari tahlil qilingan³.

U.Tursunov, J.Muxtorov, Sh.Rahmatullayevlarning 1975-yilda nashr etilgan "Hozirgi oʻzbek adabiy tili", mualliflar guruhi tomonidan tayyorlangan va 1980 yilda chop etilgan "Hozirgi oʻzbek adabiy tili" kabi oliy oʻquv yurtlari uchun darslik sifatida chop qilingan nashrlarda ham soʻz turkumlari, ularning mohiyati, turlari xususida qimmatli kuzatishlar bayon qilingan⁴.

Oʻzbek tilshunosligi, ayniqsa, oʻtgan yuz yillikning 60-80-yillar orasida soʻz turkumlarini oʻrganishda jiddiy yutuqlarga erishdi. Shunday boʻlsa-da, mazkur mavzuda sermahsul tadqiqotlar olib borgan akad. A.Hojiyev haqli taʼkidlab oʻtganidek, soʻzlarni turkumlarga ajratish mezonlari va ST tasnifi muammolariga aniqlik kiritish tilshunosligimiz oldida turgan muammolardandir⁵.

¹ Ўша жойда, I, 123 б.

² Ўзбек тили грамматикаси, I, 120-123 бб.

³ Содиқова М. Ҳозирги ўзбек тилида сифат. -Тошкент: Фан,1974; Қўнғуров Р. Ҳозирги ўзбек тилида ўзгармайдиган сўзлар. I қисм. -Самарқанд, СамДУ,1978; II қисм. – Самарқанд: СамДУ, 1980.

⁴ Турсунов У., Мухторов Ж., Раҳматуллаев Ш. Ҳозирги ўзбек адабий тили. – Тошкент: Ўқитувчи, 1975, 112-114 бб.; Ҳозирги ўзбек адабий тили, I.-Тошкент: Ўқитувчи, 1980, 212-213 бб.

⁵ Ходжиев А.П. Проблема частей речи в узбекском языкознании // Тюркология – 88: Тез. Докл., и сообщений V Всесоюзной тюркологической конференции. – Фрунзе: Илим, 1988, с. 178.

Soʻz turkumlarining sistem-paradigmatik xarakteri, ularning til sathlari "chorrahasi"da joylashgan kategoriya ekanligi ularga jiddiy va kompleks yondashuvlarni talab yotadi. Oʻzbek tilshunosligida ana shunday yondashuvlar namunasi mavjud. Jumladan, A. Nurmonov va R. Rasulovlarning 1993-yilda bosmadan chiqqan "Oʻzbek tili jadvallarda" nomli kitobida soʻzlarni turkumlarga ajratish asoslari va soʻz turkumlari tasnifiga oid bayon qilingan fikrlar diqqatga sazovordir.

Kitobda soʻzlarni turkumga ajratishning 6 ta asosi koʻrsatiladi: 1. Vazifasiga koʻra : mustaqil soʻzlar, yordamchi soʻzlar; 2. Borliqdagi narsa va hodisalarni qay tarzda ifodalanishiga koʻra: nomlovchilar, koʻrsatuvchilar; 3. Semantik asos (nomlash vazifasidagi ishtiroki): jarayonni bildiruvchilar, belgini bildiruvchilar, obyektga vositali munosabat bildiruvchilar, obyektiv reallik hodisalarini bildiruvchilar; 4. Morfologik asos: oʻzgaradigan va oʻzgarmaydigan soʻzlar; 5. Sintaksik asos: gap boʻlagi vazifasida kela oladigan soʻzlar, gap boʻlagi vazifasida kela olmaydigan soʻzlar; 6. Aralash asos (semantik, morfologik belgisiga bir vaqtda asoslanadi): mustaqil soʻzlar, yordamchi soʻzlar, modal soʻzlar, tasviriy soʻzlar¹.

Yuqorida keltirilgan mezonlarga koʻra soʻz turkumlarining umumiy tasnifi jadvalda koʻrsatilgani kabi keltiriladi (*ilovadagi 7-jadvalga qarang*)

I. Madrahimovning "Oʻzbek tilida soʻzning serqirraligi va uni tasniflash asoslari" nomli tadqiqotining maydonga kelishi tilshunosligimizda soʻz turkumlarini oʻrganish borasida muhim voqea boʻldi. I. Madrahimov oʻz tadqiqotida til unsuri boʻlmish leksema va nutq mahsuli boʻlmish soʻzni farqlaydi va ST tasnifiga material sifatida leksemalarni oladi. Tadqiqot usuli esa "qiyosiyotning har bir narsaning serqirraligi va har bir qirraning nisbiy mustaqilligi haqidagi taʼlimotiga, shuningdek, mantiq koʻrsatmalariga mos ravishda umuman tasnifning, jumladan lisoniy tasnifning ham bir asosli va izchil boʻlishi talablariga rioya qilishga

¹ Nurmonov A., Rasulov R. Ўзбек тили жадвалларда. -Тошкент: Ўқитувчи, 1993, 62-64 бб.

tayanadi",¹ ya'ni leksema zot, "majmui sifot", ya'ni turli tasniflashda ochiladigan belgilar (xususiyatlar) yig'indisi, deb qaraladi. Ana shunday yondashuvlarning mahsuli o'laroq I.Madrahimov o'tkazgan tasnifda so'z turkumlari "majmui sifot" (belgilar kompleksi, yig'indisi) sifatida *ilovadan joy olgan 8-jadvaldagi (q.)* kabi aks ettiriladi.

I. Madrahimov o'zining keyingi tadqiqotlarida semantik tamoyilni differentsial qo'llagan holda «[IM] (ya'ni ma'noviy nomustaqillik – *muall.*) ma'noviy omil bo'lgani uchun uning ichki mohiyatidan kelib chiqib ta'kidlaydigan bo'lsak, ma'noviy nomustaqillik mohiyatan noma'noviylikdir va, aksincha, "[IM]ga befarqlik" mohiyatan ma'noviylikdir. Mana shu qarshi qo'yishda qiyoslashning juda muhim qonuniyatlari o'z aksini topadi. Aniq noaniqlik orqali, noaniqlik mavhumlik orqali, poklik ifloslik orqali aniqlanganidek, leksemalarning ma'noviy tasnifida eng asosiy bo'g'in mohiyatan noma'noviylik orqali aniqlanadi», deb xulosa chiqaradi². Xuddi shunday mantiqni tasnifning boshqa qirralari va tamoyillariga tadbiiq qilish foydadan xoli bo'lmas edi, albatta.

20-asr boshida esa tilshunosligimizga so'z turkumlarining lisoniy tizimdagi o'rni va uning lingvopragmatik xususiyatlarini, so'z turkumlari paradigmasidagi yadro-periferiya qismlarining o'zaro munosabatlari hamda bu munosabatlarning STlarning leksik, semantik va grammatik salohiyat va xususiyatlariga ta'siri masalalari haqida tadqiqot olib borayotgan yosh va umidli tadqiqotchilar guruhi kirib keldi. Ular amalga oshirgan qamrovli tadqiqotlar o'zbek tilshunosligida so'z turkumlari masalalarini yangicha yondashuvlar hamda dunyo standartlari darajasida o'rganishga yo'l ochilayotganini ko'rsatmoqda³.

¹ Madrahimov I. Ўзбек тилида сўзнинг серкирралиги ва уни таснифлаш асослари. НДА. -Тошкент, 1994, 3-4 бб.

² Madrahimov I. Лексемалар таснифидаги илк босқич // Ўзбек тили ва адабиёти, №3, 2003, 30-б.

³ Исақов З. Ўзбек тилида сўз туркумларининг ўзаро муносабати ва унда юкламаларнинг ўрни. -Кўкон, 2011; Пардаев А. Ўзбек тили ёрдамчи сўз туркумларининг лисоний тизимдаги ўрни ва лингвопрагматик таҳлили. –Тошкент: Фан, 2013; Нормўминов Ш.Т. Ўзбек тили сўз туркумлари тизимидаги ядро-периферия алоқаларининг функционал-семантик тадқиқи: филология фанлари бўйича фалсафа доктори (PhD) диссертацияси автореферати. -Самарқанд, 2020. -56 Б.

* * * * *

Shunday qilib, o‘zbek tilshunosligi fani so‘z turkumlarini o‘rganishda qariyb 70-80 yil rus (Hind-Yevropa tillari) tilshunosligi an‘analari yo‘sinida tadqiqotlar olib borib, tilimizning STlari haqida keyingi yillarda (XX asrning 90-yillari boshida) amalga oshirilgan sistem tahlil va talqinga poydevor bo‘lgan ma‘lumot va ilmiy-nazariy tushunchalarni to‘pladi hamda ishlab chiqdi.

Fanimizdagi olib borilgan tadqiqotlar samarasi o‘laroq:

- o‘zbek tili so‘z turkumlarini tasnif etish va ta‘riflash bo‘yicha jahon andazalari darajasida tadqiqotlar olib borildi va tilimizning ancha mukammal so‘z turkumlari nazariyasi shakllandi;

- so‘z turkumlarini tasnif va tahlil qilishning falsafiy-mantiqiy, lisoniy (til) va nutqiy asoslari puxta ishlab chiqildi;

- so‘z turkumlariaro ko‘chish haqida dastlabki kuzatishlar maydonga keldi.

XULOSA

Ma'lumki, tilshunoslikda u yoki bu til birligi, lisoniy daraja yoki hodisani o'rganishda sivilizatsion aloqalar, ta'lim tizimi va tilshunoslik oqimlar o'rtasidagi aloqalarning tilshunoslik fani taraqqiyotining uch muhim komponenti ekanligi hech kimga sir emas. Zero, ijtimoiy hodisa bo'lgan til ijtimoiy jarayonlardan chetda tutilgan holda tadqiqi etilishi mumkin emas. Ana shunday yondashuvlarni joriy etish esa, birinchi tomondan, professor-o'qituvchilarning til hodisalarini ba'zan bir yoqlama tushunish hamda yanglish talqinlar qilishdan, ikkinchi tarafdin, til birliklarni cheklangan tasavvur va tushunchalar asosida xulosalar chiqarishdan asraydi. Ularga til va jamiyat, tilshunoslik va til, ta'lim tizimi va til kabi muammo va mavzulardagi muammolarni teran anglash va hamda lisoniy va nutqiy jarayonlarni to'g'ri talqin qilish imkoniyatini beradi. Holbuki, oliy ta'lim muassasalaridagi filologik ta'limda professor-o'qituvchilarning dunyo lingvistika fanidagi ilmiy yangilik hamda tadqiqot metod va usullaridan xabardor bo'lishi, til o'qitishda ilg'or jahon tajribasidan foydalanishi lozimdir. Chunki, milliy tilshunoslik dunyo fani bilan hamqadam taraqqiy etmasa hamda jahon tilshunosligining ilg'or g'oya va yo'nalishlari yutuqlarini o'zlashtirmasa, milliy tilni har taraflama puxta tekshirish hamda uni taraqqiy ettirish yo'l-yo'riqlarini belgilashda qiyinchilik va to'siqlarga duch kelinadi.

O'zbek va jahon tilshunosligidagi ST xususidagi tadqiqotlar orasida "lokal sivilizatsiya – umumbashariy sivilizatsiya", "milliy tilshunoslik – jahon tilshunosligi" tipidagi aloqalar doirasida doimiy o'zaro munosabatlarda mavjud bo'lib keldi. Turkiy tillar hamda o'zbek tili ST tizimi haqida turli davrlarda kuzatishlar olib borgan Mahmud Koshg'ariy (11-asr), Alisher Navoiy (15-asr), Abdurahim Fitrat (20-asr boshi) asarlaridagi STga yondashuvlarda turli davrlardagi Sharq va G'arb sivilizatsiyalarining tarkibiy qismlari bo'lgan antik yunon-rim, qadimgi hind, arab-islom tilshunoslik an'analarining ta'siri aks etdi.

Soʻz turkumlari toʻgʻrisidagi ilmiy qarashlarning ibtidosi antik tilshunoslikka borib taqaladi. Boshqa koʻpgina lingvistik tushunchalar qatori "soʻz turkumi" tushunchasi ham oʻz boshlangʻichini antik davr tilshunosligidan oladi. Antik tilshunoslardan Parmenid, Platon, Aristotel, Galikarnasli Dionisiy, Eliy Donat, Frakiyali Dionisiy, stoiklar va Mark Varronning xizmatlari oʻlaroq birinchi marta soʻz turkumlarining taʼrifi va tasnifi amalga oshirildi. Hozirda Hind-Yevropa tillari uchun yaratilgan soʻz turkumlari nazariyasining tamallari antik tilshunoslar tomonidan qoʻyilgan edi va bu yondashuvlar qadimgi yunon, lotin va aramey tillarining lingvistik tabiatiga mos kelardi. Keyinchalik mazkur STN boshqa tilshunoslik maktablari, jumladan, qadimgi arab-islom tilshunosligi, 18-19-asrlardagi rus grammatika maktabi tarafidan ijodiy oʻzlashtirildi va ularning vositasida boshqa milliy tilshunoslik fanlariga, jumladan, oʻzbek tilshunosligiga oʻz taʼsirini oʻtkazdi.

Dunyo tilshunosligidagi STni oʻrganish tarixida 19- va 20-asrlar muhim oʻrin egallaydi. Ayni shu asrlarda tilshunoslik STni oʻrganishda muhim yutuqlarni qoʻlga kiritdi. Soʻz turkumlari endi «nutqning parchalari» emas, tashqi dunyoning inson ongidagi zuhuroti va til tizimi va tafakkurning asosida turuvchi semiotik belgilar sifatida qabul qilina boshladi. Shu sababli 19-20 asrlardagi tilshunoslik maktab va oqimlarining barchasida STning tabiatini oʻz nuqtai nazarlaridan turib tushuntirishga urinishlar boʻldi. Jumladan, komparativistlar, psixologizm oqimi vakillari, naturalistlar, Moskva va Qozon tilshunosligi maktablari soʻz turkumlarining turli taʼrif va tasniflarini yaratidilar. Ularning xizmatlari natijasi oʻlaroq soʻz turkumlari nazariyasi tilshunoslik fanining tarkibiy qismi sifatida shakllandi, soʻz turkumlarining lisoniy tabiati til tarixi, inson ongi va psixologiyasi muammolari bilan birgalikda olib qaraladigan boʻldi, soʻz turkumlarini tasnif etishda yangi mezon va yondashuvlar shakllandi,- soʻz turkumlarini jonli til materiallari bilan bogʻlab oʻrganish boshlandi.

XX asr tilshunosligi oʻtgan asrlardagi lingvistika fanidan tubdan farq qiladi. Bu farq mazkur fanning keng

xalqaro maydonga yoyilgani (qariyb barcha mamlakatlarda milliy tilshunoslik fanlari vujudga kelgani va ilmiy o'rganiluvchi tillar soni behad oshgani), yangi ilmiy maktab va an'analarning vujudga kelgani (Praga to'garagi, sobiq sovet tilshunosligi, deskriptivistlar, strukturalistlar... oqimlari vujudga kelganligi), zamonaviy tadqiqot metodlariga ega bo'lgani (statistik, kompyuter ishlovi, multimedia va boshq.) kabi xususiyatlarida, ayniqsa yaqqol ko'zga tashlanadi. XX asrda ba'zi o'lkalarda, masalan, sobiq SSSR tilshunosligida marrchilik harakati tufayli STni noilmiy yo'llar bilan o'rganish ham ro'y bergan bo'lsa-da, bu asr tilshunosligining STni o'rganishdagi yutuqlari bemisldir. Jumladan, F. de Sossyurning til va nutqqa oid qarashlari XX asr fanida tilga tizim sifatida yondashuvning maydonga kelishi uchun asos bo'lish bilan birga Sossyurning izdoshlari bo'lib maydonga chiqqan qator lingvistika oqimlari va maktablari vakillarining umuman tilga va nutqqa, til va nutq birliklariga, jumladan, so'z turkumlariga nisbatan munosabatlarining shakllanishiga nazariy asos bo'lib xizmat qildi. XX asrda tilshunoslik fani erishgan eng buyuk muvaffaqiyatlardan biri – til va nutqning farqlanishi va bunga mos ravishda tilshunoslik (til lingvistikasi – *language linguistics*) va nutqshunoslik (nutq lingvistikasi – *parole (speech) linguistics*) fanlarining vujudga kelganidir. Uning qonuniy tadriji bo'lib XX asr so'ngida parametrlash nazariyasi yoki «yadroviy grammatika» vujudga keldi va so'z turkumlarini o'rganishga doir xilma-xil yondashuvlar, nazariyalar ishlab chiqildi. Ular ko'pgina milliy tilshunoslik fanlari, jumladan, rus tilshunosligi, turkologiya va o'zbek tilshunosligida ijodiy o'zlashtirildi milliy tillar ST materialiga joriy qilindi. Alohida qayd etish kerakki, turkologiya va o'zbek tilshunosligida turkiy tillar lingvistik tabiatidan kelib chiqqan holda STN yaratish zaruriyati o'tgan asrning 50-60-yillarida anglab etilgan bo'lsa-da, bu boradagi amaliy harakatlar 1990-yillarga kelib boshlandi. Jumladan, sobiq SSSRdagi turkologiya va o'zbek tilshunosligida o'z davrining qonuniy mahsuli sifatida STga yondashuvlarning rus grammatik an'analariidagi mavjud uslublar tanqidiy qarashlarsiz qabul qilingan edi. Davr bunday

yondashuvlarning ma'lum bir davrda effektiv bo'lganini hamda ma'lum vaqtdan so'ng o'z ilmiy-amaliy ahamiyatini yo'qotganini ko'rsatdi.

Mustaqillik yillarida o'zbek tilshunosligida STga yangicha yondashuvlar shakllandi va tilimizning tabiatiga uyg'un keladigan, ST tizimining differentsial belgilariga asoslanuvchi tasniflar va grammatik tabiatiga mos keladigan talqinlar yaratildi.

B I B L I O G R A F I YA

I. Ijtimoiy- siyosiy adabiyotlar:

Ўзбекистон Республикаси Президентининг 2017 йил 7 февралдаги ПФ– 4947– сон “Ўзбекистон Республикасини янада ривожлантириш бўйича Ҳаракатлар стратегияси тўғрисида”ги Фармони // www.lex.uz

Ўзбекистон Республикаси Президентининг 2017 йил 17 февралдаги ПФ– 2789– сон “Фанлар академияси фаолияти, илмий– тадқиқот ишларини ташкил этиш, бошқариш ва молиялаштиришни янада такомиллаштириш чора– тадбирлари тўғрисида”ги Қарори // www.lex.uz

Ўзбекистон Республикаси Президентининг 2019 йил 21 октябрдаги ПФ– 5850– сон “Ўзбек тилининг давлат тили сифатидаги нуфузи ва мақоини тубдан ошириш чора– тадбирлари тўғрисида”ги фармони // www.lex.uz

2020 йил 20 октябрдаги ПФ– 6084– сон “Мамлакатимизда ўзбек тилини янада ривожлантириш ва тил сиёсатини такомиллаштириш чора– тадбирлари тўғрисида”ги Фармони // www.lex.uz

II. Ilmiy adabiyotlar:

Aarsleff, H. Frome Locke to Saussure: Essays on the study of language and intellectuale history. – Minneapolis, 1982. -182 p.

Аббасов А.К. Глагольно-именные слова в азербайджанском языке: Автореф. дисс... канд. филол. наук. – Баку, 1990. – 17 с.

Абиева Н.А. Картина мира и языковая номинация // Проблемы филологии и методики преподавания иностранных языков. – СПб., 2000. – Вып. 4. – С. 158-172.

Aksan, D. Her yönüyle Dil. Cilt 1. – Ankara: Türk Tarih Kurumu basimevi, 1990. – 162-164 s.

Алпатов В.М. Из истории изучения частей речи // Части речи. Теория и типология. – Москва: Наука, 1990. С. 6-24.

Алпатов В.М. Принципы типологического описания частей речи // Части речи. Теория и типология. – Москва: Наука, 1990. – С. 25-46.

Алпатов В.М. История одного мифа. Марр и марризм -<http://speakrus.ru/articles/marr.htm> (январь, 2005)

Античные теории языка и стиля. – М.-Л.: Госсозэкиздат, 1936. -226 с.

Апресян Ю.Д. Дейксис в лексике и грамматике и наивная модель мира // Семиотика и информатика. – М., 1997. – Вып 35. – С. 272-298.

Арутюнова Н.Д. Наивные размышления о наивной картине языка // Язык о языке. – Москва, 2000. – С. 7-19.

Atabay N., Kutluk I., Özel S. Sözcük türleri. I.c. - Ankara: Ankara Üniversitesi basimevi, 1976. -331 с.

Ахманова О.С. Словарь лингвистических терминов. – Москва: Сов. Энциклопедия, 1966. – 606 с.

Аширбоев С. Ўзбек тили грамматик қурилишининг ўрганилиш тарихидан (1875 – 1917 йиллардаги рус туркологлари асарлари асосида). –Филол. фанлари номзоди... дисс. – Тошкент, 1975. –155 б.

Арутюнова Н.Д. Наивные размышления о наивной картине языка // Язык о языке. – Москва, 2000. – С. 7-19.

Астафьева Н.И., Киселева И.А., Кравченко З.Ф. Современный русский язык: служебные части речи, модальные слова, междометия. – Минск: Высшая школа, 1971. – 79 с.

Ахманова О.С. Словарь лингвистических терминов. – Москва: Сов. Энциклопедия, 1966. – 606 с.

Аширбоев С. Ўзбек тили грамматик қурилишининг ўрганилиш тарихидан (1875 – 1917 йиллардаги рус туркологлари асарлари асосида). –Филол. фанлари номзоди... дисс. – Тошкент, 1975. –155 б.

Бабайцева В.В. Переходные конструкции в синтаксисе. – Воронеж: Центрально-нечерноземное кн. изд.-во, 1967. – 391 с.

Бабайцева В.В. Явления переходности в грамматике русского языка. –Москва: Дрофа, 2000. – 640 с.

Базаров О. Частицы в узбекском языке. –Автораф. дисс... канд. филол. наук. –Москва, 1983. -17 с.

Bazin, Lois. Türk Dillerinin müşterek tarafları ve temayülleri (Sprachbau = Dilin yapısı) // Tarihi Türk şiveleri. – Ankara: Ankara Üniversitesi basımevi, 1988.- S. 15-28.

Балбина Е.В. Специфика языковой картины мира // Единицы языка и их функционирование. – Саратов, 2002. – Вып. 8. – С. 222-226.

Балли Ш. Общая лингвистика и вопросы французского языка. – Москва: Иностр. литература, 1955. – 416 с.

Баскаков Н.А. Двойственная природа слова и проблемы частей речи (на мат. тюркских языков) // Вопросы теории частей речи (на мат. языка различн. типов). -Л.: Наука, 1965. – С. 234-239.

Баскаков Н.А. Историко-типологическая морфология тюркских языков (структура слова и механизм агглютинации). – Москва: Наука, 1979. – 274 с.

Баскаков Н.А. Морфологическая структура слова и части речи в тюркских языках // Советское востоковедение. -1957. -№ 1. -С.72-85.

Батманов И.А. Части речи в киргизском языке // Вопросы языкознания. – 1955. -№ 2, – С. 71-72.

Баудер А.Я. Части речи – структурно-семантические классы в совр. русском языке. -Таллин: ВалГУС, 1982. – 184 с.

Бенвенист Э. Общая лингвистика. – М., 1974. – 447 с.

Biçakçı, Ahmet Salih. Bukharan Madrassahs: Usul-i Kadim // Reform Movements and Revolutions in Turkistan: 1900-1924. - Amsterdam: SOTA, 2001. –pp. 135-149.

Bicakci, Salih. Homeland and Nation on the Stage: A Review of Watan Concept in Abdalrauf Firat and Namik Kemal // The Journal of Turkish Weekly – <http://www.turkishweekly.net/articles.php?id=205>

Блумфилд Л. Ряд постулатов для науки о языке // История языкознания XIX и XX веков в очерках +и извлечениях. -М.: Госпедучгиз. 1960. -Ч. II. – С. 114-124.

Блумфилд Л. Язык. – М.: Прогресс, 1968. – 606 с.

Боас Ф. Введение к «Руководству по языкам американских индейцев» // История языкознания XIX и XX веков в очерках и извлечениях. – М.: Госпедучгиз, 1960. Ч. II. – С. 114-124.

Богородицкий В.А. Очерки по языковедению и русскому языку. Изд. 4. – М., 1939. – 212 с.

Богородицкий В.А. Введение в татарское языкознание в связи с тюркскими языками. – Казань: Татгосиздат, 1953. – 220 с.

Бодуэн де Куртенэ И.А. Избранные труды по общему языкознанию, т. I. – М., 1963. – 384 с.

Bozkurt, F. Türklerin Dili. –İstanbul: Cem yayınevi, 1992. – 308 s.

Боровков А. О частях речи в языках тюркской системы // Революция и письменность. – 1936. – № 2. – С. 90-97.

Бортэ Л.В. Проявление связей между частями речи в современном русском языке. – Кишинев: Штиинца, 1979. – 116 с.

Бортэ Л.В. Речевые закономерности, обусловленные взаимодействием частей речи. – Кишинев: Штиинца, 1980. – 90 с.

Бопп Ф. Сравнительная грамматика санскрита, зенда, армянского, греческого, латинского, литовского, старославянского, готского и немецкого (извлечение) // Хрестоматия по истории языкознания XIX-XX вв. – Москва: Госучпедиздат, 1956. – С.30-36.

Вайсгербер Й.Л. Язык и философия // Вопросы языкознания. – 1993, № 2. – С. 129-136.

Valihocayev V. Uluğ Bey devri medreseleri. – Istanbul: Feza, 2004.

Венцкович Р.М., Шайкевич А.Я. История языкознания. Пособие для студентов-заочников. Ч. I. – Москва: Наука, 1971. – 57 с.

Венцкович Р.М., Шайкевич А.Я. История языкознания. Пособие для студентов-заочников. Ч. II. – Москва: Наука, 1971. – 73 с.

Венцкович Р.М., Шайкевич А.Я. История языкознания. Вып. III. – Москва: Наука, 1974. – 169 С.

Виноградов В.В. Русский язык. Грамматическое учение о слове. 3-изд. – Москва: Высшая школа, 1986. – 640 С.

Вопросы теории частей речи. На материале различных типов. -Ленинград: Наука, 1968. -342 с.

Гак В.Г. Теоретическая грамматика французского языка. – Москва: Высшая школа, 1979. – 304 с.

Гак В.Г. Языковые преобразования. -Москва: Языки русской культуры, 1998. – 763 с.

Гак В.Г. О глагольно-именной конверсии во французском языке // Ученые записки [Института международных отношений]. Серия филологическая. - Москва: ИМО, 1961. – Вып. 7. – С. 30-44.

Гак В.Г. Высказывание и ситуация // Проблемы структурной лингвистики. – Москва: Наука, 1972. –С. 349-372.

Гримм Я. О происхождении языка // Хрестоматия по истории языкознания XIX-XX вв. /Сост. В.А.Звегинцев. – Москва: Наука, 1956. –С. 53-65.

Grönbech, Kaare. Der Turkische Sprachbau. – Copenhagen, 1936. – 182 s.

Grönbech, Kaare. Türkzenin Yapısı / Çeviren Mehmet Akalın. – Ankara, 2000. – 148 s.

Гузев В.Г. Система тюркских словоизменительных категорий в функционально-семантическом аспекте (на материале староанатолийско-тюркского языка): Автореф. дисс. д-ра филол. наук. -Ленинград, 1986. -50 с.

Гузев В.Г. Очерки по теории тюркского словоизменения. Имя. – Ленинград: ЛГУ, 1987. – 187 с.

Гулямов А. К вопросу об адвербиализации в узбекском языке // Ученые записки ТашГПИ им. Низами. Филологический сборник. -Ташкент: Госучпедгиз, 1954. Вып. 2. –С. 3-15.

Гумбольдт В. О различии строения человеческих языков и его влиянии на духовное развитие человеческого рода //Хрестоматия по истории языкознания XIX-XX вв. – Москва: Наука, 1956. –С. 68-86.

Гумбольдт В. фон. Избранные труды по языкознанию. – Москва: Наука, 1984. -397 с.

Демьянков В.З. Параметризация // Краткий словарь когнитивных терминов / Кубрякова Е.С., Демьянков В.З., Панкрац Ю.Г., Лузина Л.Г. – Москва: МГУ, 1996, с.118-123 – <http://infolex.ru/Cs14.html> (январь, 2018)

Devereux, Robert (tr.). Judgment of Two Languages; Muhakamat Al-Lughatain By Mir 'Ali Shir Nawoi; Introduction, Translation and Notes// The Muslim World, Volume 55, Issue 1, 1965. –pp.28-45

Deny, Jean. Structure de la Langue Turque. Conferences de l'Institute de Linguistique de l'Universite de Paris. IX/ 1949; -Paris, 1950.

Дискуссия о частях речи // Вопросы языкознания. – 1955. – № 1. –С. 162-166.

Dornseiff, F. Der Deutsche Wortschatz nach Sachgruppen. 1 Autl. – Berlin und Leipzig, 1933-1934.

Древнетюркский словарь. – Л.: Наука, 1969. -676 с.

Dybo A.V. Turkic etymology: Total of 2017 records 101 page – <http://starling.rinet.ru/cgi-bin/response.cgi?root=config&morpho=0&basename=\data\alt\turcet&first=1>

Ельмслев Л. Язык и речь // Звегинцев В.А. История языкознания XIX и XX веков в очерках и извлечениях. - Москва: Госучпедгиз, 1960. Ч. II. –С. 56-66.

Есперсен О. Философия грамматики. – Москва: Иностранная литература, 1958. – 404 с.

Жирмунский В.М. О природе частей речи и их классификация // Вопросы теории частей речи. – Ленинград: Наука, 1968. –С. 19-31.

Жирмунский В.М. Развитие категорий частей речи в тюркских языках по сравнению с индоевропейскими языками // Известия АН СССР, Отд. лит. и языка. -М., 1945. Т.IV; вып.3-4. – С. 111-117.

Жирмунский В. М. Происхождение категории пригательных в индоевропейских языках в сравнительно – историческом освещении // Известия АН СССР, Отд. лит. и языка. -М., 1946. Том.V; вып.3. -С. 198-207.

Зарецкая Е.Н. Риторика, 2000 – <http://www.i-u.ru/biblio/archive/ritorika/18aspx> (январь, 2005)

Звегинцев В.А. Очерк истории языкознания до XIX века / Хрестоматия по истории языкознания XIX веков. – Москва: Наука, 1956. -С. 3-11;

Иванов С.Н. Родословное древо тюрков Абу-л-Газихана. Грамматический очерк. – Ташкент: Фан, 1969. – 203с.

Иванов С.Н. Грамматик тушунча мазмунида тарихизм масаласи / Рус тилидан И. Мирзаев таржимаси //XXI аср ва ўзбек филологияси тараққиёти муаммолари. Профессор С.Н. Иванов таваллудининг 80 йиллигига бағиш-ланган илмий-назарий анжуман материаллари (2002 йил 11-12 апрель). – Самарқанд: СамДУ, 2002.- Б. 8-13

Исмоили А. О философии узбекского языка (эссе) – <http://turkolog.narod.ru/info/I407.htm>

Исхаков Ф.Г. Лексико-грамматическая классификация слов или части речи в тюркских языках // Исследования по сравнительной грамматике тюркских языков. -Москва, 1955. -Ч. II. – С. 69-81.

Уьсе, Nuri. Osmanlı Türkzesi // Osmanlı medeniyeti tarihi. Cilt 1. / Editör Ekmeliddin İhsanoğlu. –İstanbul: Feza, 1999. -. S. 3-20.

Карцевский С. Лисоний белгининг асимметрик дуализми ҳақида / Рус тилидан И. Мирзаев таржимаси // Лингвопоэтика масалалари. Илмий мақолалар тўплами. – Самарқанд, 2002. – Б.22-28

Ким О.М. Транспозиция на уровне частей речи в современном русском языке. –Ташкент: Фан, 1978. -240 с.

Кононов А.Н. Грамматика современного узбекского литературного языка. – Москва-Ленинград: Наука, 1960. - 446 с.

Кононов А.Н. История изучения тюркских языков в России. Дооктябрьский период. – Ленинград: Наука, 1972. – 118 с.

Кононов А.Н. Грамматика языка тюркских рунических памятников VII-IX вв. – Ленинград: Наука, 1980. – 354 с.

Кошғарий М. Девону луғотит турк. т. I. – Т.: Фан, 1960. -485 б.

Кунгуров Р.К., Тихонов А.Н. Изобразительные слова как самостоятельная часть речи // Вопросы теории частей речи. – Ленинград: Наука, 1968. – С. 254-259.

Kurilowicz J . Le problême du classement de cas // Biuletyn Polskiego Towarzystwa Jezykoznawczego. – Krakow, 1949, IX. – S. 20-43.

Курилович Е. Заметки о значении слова // Очерки по лингвистике. – М.: Иностранная литература, 1962. -С. 237-250.

Курилович Е. Деривация лексическая и деривация синтаксическая. К теории частей речи // Очерки по лингвистике. – М.: Изд-во иностр. литературы, 1962. – С.

Khalid, Adeeb. The Politics of Muslim Cultural Reform: Jadidism in Central Asia. – Berkeley: University of California Press, 1998 – <http://ark.cdlib.org/ark:/13030/ft8g5008rv/>

Ларцев В.Г. Поливанов Е.Д. Страницы жизни и деятельности. – Москва: Наука, 1988. – 327 с.

Лурия А.Р. Язык и сознание. – Москва: МГУ, 1979. - 319 с.

Мадраҳимов И. Ўзбек тилида сўзнинг серкирралиги ва уни таснифлаш асослари: Филол. фанлари номзоди... дисс. автореферати. – Т., 1994. – 21 б.

Мадраҳимов И. Кўчиш (транспозиция) ҳақида // Республика ёш филолог-олимларининг анъанавий илмий конференцияси материаллари. III. – Т., 1991. – Б.78-80.

Мадраҳимов И. Лексемалар таснифидаги илк босқич // Ўзбек тили ва адабиёти. -2003. – №3. – Б. 29-32.

Мамедов, Джаббар Манаф оглы. Новая система языка мышления и действительности (введение в транслингвистическую философию) -http://j-mamedov.narod.ru/russian/syntax/syntax_ru_t.htm (март, 2008)

Марр Н.Я. Актуальные проблемы и очередные задачи яфетической теории // Избранные работы.Т.3. - Москва: Госэкиз, 1934. – С. 57-75.

Март Н.Я. О происхождении языка // Избранные работы. Т. 2. -Москва: Госэкиз, 1934. – С. 187-201.

Март Н. Я. Почему так трудно стать лингвистом-теоретиком? // Избранные работы. Т. 2. -Москва: Госэкиз, 1934. –С. 411-427.

Мартине А. Основы общей лингвистики // Новое в лингвистике. Вып. 3. – Москва: Иностранная литература, 1969. -С. 232-233.

Menyuk, P. Sentences Children Use. -Cambridge-London, 1961.

Менглиев Б. Р. Лисоний тизим яхлитлиги ва унда сатхлараро муносабатлар: Филол. фанлари доктори... дисс. автореферати. -Тошкент, 2002. -42 б.

Мещанинов И.И. Члены предложения и части речи. - Ленинград: Наука, 1978. -387 с.

Михневич А.Е. Проблемы частей речи и типы словообразования // Вопросы теории частей речи. - Ленинград: Наука, 1968. -С. 152-156.

Навоий, Алишер. Муҳокаматул луғатайн / Нашрга тайёрловчи Порсо Шамсиев // Асарлар. 15 томлик. Т. 14. – Т.: Гафур Гулом номидаги бадий адабиёт нашриёти, 1967. -104-132 бб.

Наджафов А. Не досказанное об Алишере Навои – <http://www.russian-globe.com/N13/Nadzhafov.PerevodNavoi.htm> (март, 2008).

Newmeyer, Frederick J. Historical Linguistics – <http://www.lsadc.org/info/ling-fields-history.cfm>

Нигматов Х.Г. Функциональная морфология тюркоязычных памятников XI-XII вв. – Т.: Фан, 1989. – 190 с.

Низомиддинова С. Ҳозирги замон ўзбек тилида сон. - Т. : ЎзФА нашр., 1963. – 96 б.

Норман Б. Основы языкознания. Язык как система знаков – <http://rus.1september.ru/article.php?ID=200104204> (январь, 2005)

Нурмонов А., Расулов Р. Ўзбек тили жадвалларда. - Тошкент: Ўқитувчи, 1993. – 184 б.

Нурмонов А.Н. Ўзбек тилшунослиги тарихи. – Тошкент: Ўзбекистон 2002. – 232 б.

Нурманов А. Принципы экономии в фонетических изменениях узбекского языка: Автореф. дисс... канд. филол. наук. – Ташкент, 1973. -18 с.

Нурмонов А., Йўлдошев Б. Тилшунослик ва табиий фанлар. – Т.: Шарқ, 2001. -160 б.

Общее языкознание . Внутренняя структура языка . – М.: Наука, 1972. – 565 с.

Панфилов В. З. Категории мышления и языка. Становление и развитие категории количества в языке //Энгельс и языкознание. – Москва: Наука, 1972. – С. 114-125.

Пауль Г. Принципы истории языка // Хрестоматия по истории языкознания XIX-XX вв.- Москва, 1956. – С. 165-176.

Пешковский А.М. Русский синтаксис в научном освещении. Издание 7. – Москва: Учпедгиз, 1956. – 511 с.

Pigeat, J. The Language and Thought of the Child. – New York, 1960;

Поливанов Е. Д. Процесс грамматикализации // Наука и просвещение. -1922. – № 1. -С. 14-16.

Поливанов Е.Д. Материалы по грамматике узбекского языка. Вып.І. Введение. – Т.: Уздавнашр, 1935. – 146 с.

Потебня А.А. Из записок по русской грамматике. т. I-II. -М.: Учпедгиз, 1958. – 536 с.

Потебня А.А. Из записок по русской грамматике, Т.ІІІ. -М.: Учпедгиз, 1958. – 551 с.

Ramazan Q., Qajjumij X. Grammatika. Sarf. Orta maktablar ucun darslik. I qism. -Tashkent: Oquvpeddavnaşr, 1937.

Rappaport G.C. On syntactic binding into adjuncts in the Russian noun phrase // Topics in syntax and semantics: NPs, non-A binding. – Dordrecht; Boston: Reidel, 1987. -P. 475-501.

Ревзина О.Г., Ревзин И.И. Проблема частей речи в современной лингвистике // Лингвопоэтические исследования. Вып.2. – Москва: Изд-во Московск. уни-тета, 1975. – С. 5-41.

Роль человеческого фактора в языке. Язык и картина мира. – Москва: Наука, 1988. – 213 с .

Рустамов Т. Ҳозирги ўзбек адабий тилида кўмакчилар. – Т.: Фан, 1965. – 131 б.

Сепир Э. Введение в изучение речи. – М.-Л.: Соцэкгиз, 1934.

Сепир Э. Избранные труды по языкознанию и культурологии. – Москва, 1993. – 212 с.

Слюсарева Н.А. Теория Ф. Де Соссюра в свете современной лингвистики. – Москва: Наука, 1975. – 171 с.

Собиров А.Ш. Ўзбек тилининг лексик сатҳини системалар системаси тамойили асосида тадқиқ этиш: Филол. фанлари доктори... дисс... –Т., 2004. – 268 б.

Содиқова М. Ҳозирги ўзбек тилида сифат. –Т.: Фан, 1974. – 126 б.

Солнцев В.М. Язык как системно-структурное образование. – Москва: Наука, 1971. – 292 с.

Соссюр, де Ф. Лингвистика языка и лингвистика речи/ Курс общей лингвистики // Хрестоматия по истории языкознания XIX-XX вв. – Москва, 1956. – С.333-334.

Соссюр, де Ф. Курс общей лингвистики (извлечение) // Хрестоматия по истории языкознания XIX-XX вв. – Москва, 1956. – С.327-363.

Starostin, S.A. Altaic etymology : Total of 2805 records 141 page – <http://starling.rinet.ru/cgi-bin/response.cgi?root=config&morpho=0&basename=\data\alt \ altet&first=1> (September, 2008)

Chomsky N. Bare phrase structure. – Cambridge (Massachusetts): MIT, 1994. – P. 48+3.

Суник О.П. Общая теория частей речи. – Москва-Ленинград: Наука, 1966. – 131 с.

Суник О.П. Вопросы общей теории частей речи // Вопросы теории частей речи. -Ленинград: Наука, 1968. – С. 33-48.

Супрун А.Е. Части речи в русском языке. – М.: Просвещение, 1971. -135 с.

Сусов И. П. История языкознания: Учебное пособие для студентов старших курсов и аспирантов. – Тверь:

Тверский гос. ун-т, 1999 – <http://www.lib.ru/TEXTBOOKS/uazykoznanie.txt> (September, 2008)

Суяров И. Местоимения в современном узбекском литературном языке: Автореф. дисс... канд. филол. наук. -Самарканд, 1965. -18 С.

Тезисы Пражского лингвистического кружка // Звегинцев В.А. История языкознания XIX и XX веков в очерках и извлечениях. Ч. II. -М.: Учпедгиз, 1960. – С. 321-330.

Вопросы теории частей речи (на материале языков различных типов). – Ленинград: Наука, 1968. – 343 С.

Timurtaş F.K. Türkiye Türkçesinin ana hatları // Tarih içinde Türk edebiyatı. –İstanbul: Boğaziçi yayınları, 1990.

Тихонов А.Н. Части речи лексико-грамматические разряды слов // Вопросы теории частей речи. – Ленинград: Наука, 1968. -С. 219-228.

Трнка Б. Дискуссия по вопросам структурализма // История языкознания XIX и XX веков в очерках и извлечениях. Ч. II. -М.: Учпедгиз, 1960. – С. 100-110.

Троцкий И. Проблемы языка в античной науке / Античные теории языка и стиля. – Москва-Ленинград: Госсөцэкиздат, 1936. –С. 8-17.

Турдибоев Т.Ў. Ўзбек тилида ёрдамчи сўзлар конверсияси: Филол. фанлари номзоди ... дисс... – Тошкент, 1996. – 114 б.

Türk Dili kitabı /Editör Prof.Dr. Gülден Sağol Yüksekкаya. – Istanbul: Duyar, 2006. – 317 S.

Турсунов У., Мухторов Ж., Раҳматуллаев Ш. Ҳозирги ўзбек адабий тили. – Тошкент: Ўқитувчи, 1975. – 260 б.

The Acquisition of Language / Editors: U. Bellugi – R. Brown. – Chicago-London, 1971. -305 p.

Usman A., Avizov B. Ozbek tili grammatikasi. Birinci bolum. Fonetika va morfologiya / toluqsiz orta va orta maktablar ucun darslik. -Таşkент: Ozoquvpednaşr, 1939.

Уфимцева А. А. Лексическое значение. Принципы семиологического описания лексики. – М.: Наука, 1986. – 239 с.

Фаробий, Абу Наср. Фозил одамлар шахри. – Т., 2004. – 160 б.

Фаттахов Ф.Ш. Лингвистическая формула и проблема сохранения реликтовых языков // Ўртатурк тилини яратиш муаммолари: илмий анжуман тезислари. – Т., 1993. – 80-83 б.

Fitrat. Ozbek tili qaidalari toprusida bir tacriba. Sarf. Birinchi kitab. 6 nchi basma. – Samarqand-Taşkent, 1930.

Фитрат, Абдурауф- <http://jadid.my1.ru/news/2007-07-25-3>

Фортунатов Ф.Ф. Общий курс сравнительного языковедения // Избранные труды. Т. I. -М., 1956. – С. 23-199.

Фузаилов С. Ўзбек тилида равишлар. –Т.: ЎзФА нашр., 1953. – 15 б.

Ходжиев А.П. Проблема частей речи в узбекском языкознании // Тюркология – 88: Тез. докл. и сообщений V Всесоюзной тюркологической конференции. – Фрунзе: Илим, 1988. –С.178-180.

Части речи. Теория и типология. -Москва: Наука, 1990. – 268 с.

Чейф, У. Значение и структура языка. – Москва: Прогресс, 1975. -432 с.

Шахматов А.А. Синтаксис русского языка. Изд. 2-е. –Ленинград: Учпедгиз, 1941.

(А.А.Шахматов) Из трудов А.А.Шахматова по современному русскому языку (Учение о частях речи). – М., 1952.

Шведова Н.Ю., Белоусова А.С. Система местоимений как исход смыслового строения языка и его смысловых категорий. – М.: Ин-т русского языка РАН, 1995. – 293 с.

Шлейхер А. Теория Дарвина в применении к науке о языке / Хрестоматия по истории языкознания XIX-XX вв. – М., 1956. – С. 98-104.

Щерба Л.В. О частях речи в русском языке // Избранные работы по русскому языку. – Москва: Наука, 1957. –С. 63-108.

Щербак А.М. О лингвистической природе частей речи // Вопросы теории частей речи. – Ленинград: Наука, 1968. –С. 229-234.

Щербак А.М. Очерки по сравнительной морфологии тюркских языков (наречие, служебные части речи, образительные слова). – Ленинград: Наука, 1987. – 183 С.

Ўзбек тили грамматикаси. I. Морфология. –Т.: Фан, 1975. – 612 б.

Ўзбек тилининг изоҳли луғати. Икки томли. I. – Москва: Рус тили, 1981. -632 б.

Qajjumij X., Dalimof S. Grammatika. I bolum. Nahv. - Taşkent, 1934.

Қурбонова М.М. Фитратнинг тилшунослик мероси: Филол. фанлари номзоди... дисс. автореферати. - Тошкент, 1993. -21 б.

Қўнғуров Р. Ўзбек тилида тасвирий сўзлар. – Тошкент: Фан, 1966. – 153 Б.

Қўнғуров Р. Ҳозирги ўзбек тилида ўзгармайдиган сўзлар. I-қисм. Самарқанд, СамДУ, 1978. – 96 б.

Қўнғуров Р. Ҳозирги ўзбек тилида ўзгармайдиган сўзлар. II қисм. – Самарқанд: СамДУ, 1980. – 56 б.

Ғуломов А. Феъл. Ҳозирги замон ўзбек тили курсидан материаллар. -Тошкент: ЎзФА нашр., 1954. – 84 б.

Ғуломов А., Тихонов А.Н., Қўнғуров Р. Ўзбек тили морфем луғати. – Тошкент: Ўқитувчи, 1977. – 463 б.

Ғуломов А.Ғ. Конверсия // Ўзбек тили грамматикаси. I.-Тошкент: Фан, 1975. – Б. 46-51.

Hoberman, Barry. Chaucer of the Turks – <http://www.saudiaramcoworld.com/issue/198501/chaucer.of.the.turks.htm> (март, 2008)

Ҳозирги ўзбек адабий тили/ Ф.Камол таҳрири остида. -Тошкент: ЎзФА нашр., 1957. – 526 б.

Ҳозирги ўзбек адабий тили. I.-Т.: Ўқитувчи, 1980. – 447 б.

Ҳожиёв А. Лингвистик терминларнинг изоҳли луғати. – Тошкент: Ўқитувчи, 1985. – 144 б.

I L O V A L A R

A) Jadvallar

1-jadval . Antik tilshunoslarning STga doir qarashlari

<i>So'zlarning eng umumiy xususiyatlariga ko'ra turlari</i>	<i>Turi</i>	<i>Grammatik belgisi (aktsidensiyalari)</i>	<i>Ma'nosi</i>	<i>Fikr bildirgan olimlar (oqimlar)</i>
Mustaqil so'zlar (umumiy kategorial ma'noga ega bo'lgan so'zlar)	ot	turlanuvchi – kelishik, jins, egalik, vid, obraz	vujud va narsani anglatadi	Platon, Aristotel, Aleksandriyalik grammatikachilar, stoiklar, Varron
	fe'l	zamon, shaxs-son, mayl, nisbat, vid, obraz	harakat va holatni anglatadi	Platon, Aristotel, Aleksandriyalik grammatikachilar, stoiklar, Varron
	sifatdosh	ot va fe'lga xos barcha aktsidensiyalar (shaxs-son va mayldan boshqa)	ot va fe'lga xos xususiyat (ma'nolarni ifodalaydi)	Frakiyalik Dionisiy, Pristsian, Trifon, Apolloniy
	olmosh	ot xarakteridagi olmoshlar otlarning grammatik belgilariga ega	predmet va uning belgilariga ishora	Aleksandriyalik tilshunoslar, Apolloniy, Frakiyalik Dionisiy, Pristsian
	ravish	turlanmaslik (o'zgarmaslik xususiyatiga ega)	harakat va holatning belgisini bildiradi	Aleksandriyalik tilshunoslar, Apolloniy, Frakiyalik Dionisiy, Pristsian
Yordamchi so'zlar (umumiy kategorial ma'noga ega bo'lmagan so'zlar)	A'zo (artikl)	otga xos grammatik belgilarga ega	otga ishora qiladi, uning munosabatini belgilaydi	Frakiyalik Dionisiy, Sxoliy, Varron
	Old ko'makchi	o'zgarmaydi (turlanmaydi), ravishdan boshqa so'zlardan oldin keladi	o'zidan keyin keluvchi so'zlarga aloqador turli ma'nolarni ifodalaydi	Frakiyalik Dionisiy, Kominian, Varron
	bog'lovchi	o'zgarmaydi (turlanmaydi)	fikrni ma'lum tartibda tutashtiradi (gap bo'laklari va sodda gaplarni bog'laydi); payt, sabab, natija, ayrimlik, zidlik ma'nolarini ifodalaydi	Frakiyalik Dionisiy, Kominian, Varron
Alohida xususiyatga ega so'zlar	Undov so'zlar	o'zgarmaydi, yasalishga asos bo'lishi mumkin	Qalb hayajonini (his-tuyg'u, buyruq-xitob, chaqirish ma'nolarini) bildiradi	Xarisiy, Donat, Pristsian

2-jadval Mahmud Koshg'ariyning STga oid qarashlari

<i>Eng umumiy xususiyatiga ko'ra turkum</i>	<i>Turi</i>	<i>Grammatik belgisi</i>	<i>ma'nosi</i>
Mustaqil so'zlar	ot	kelishik, son, sub'ektiv baho formasi	narsalarning nomlarini bildiradi
	fe'l	zamon, shaxs-son, o'timli- o'timsizlik, nisbat	harakat, holat ma'nolarini bildiradi
	sifat	daraja	rang, tus, maza (belgi)ni ifodalaydi
	son		predmetning miqdori va tarti-bini anglatadi
Yordamchi so'zlar	ko'makchi	o'zgarmaydi (turlanmaydi)	o'zidan oldingi so'zlarga aloqador turli ma'nolarni ifodalaydi
	yuklama	o'zgarmaydi (turlanmaydi)	so'z va gaplarga qo'shimcha ma'no beradi
Alohida xususiyatga ega so'zlar	Undov so'zlar	o'zgarmaydi yasalishga asos bo'lishi mumkin	his-tuyg'u, xitobni bildiradi
	Taqlidiy so'zlar	o'zgarmaydi (turlanmaydi)	obraz va ovozga taqlidni ifodalaydi

3-jadval . A.M. Peshkovskiyning ST haqidagi qarashlari

Shakldor so'zlar			Shaklsiz so'zlar
Sintaktik va nosintaktik shakllarga ega shakldor so'zlar		fe'llar	Birgina nosintaktik shakllarga ega shakldor so'zlar 1) Ravish 2) Ravishdosh 3) infinitivlar
ismlar			
sifat	ot		
Asliy sifat	sifatdosh		

4-jadval. A. Bauderning hozirgi rus tilidagi ST xususidagi qarashlari*

Nominativ soʻzlar sinfi	Funksional oʻrinbosari	Subyektiv-relyativ soʻzlar sinfi	obyektiv-relyativ soʻzlar sinfi
Predmetni anglatuvchi soʻzlar	olmoshlar	Subyektiv modal soʻzlar (modal soʻzlar)	yuklamalar
Jarayonni anglatuvchi soʻzlar			koʻmakchilar
sifatdosh			
ravishdosh			
Belgini bildiruvchi soʻzlar		Subyektiv-emotsional soʻzlar (undovlar)	Bog'lovchilar
sifat			
ravish			
Holat kategoriyasi			
Miqdor bildiruvchi soʻzlar			

* Қаранг Баудер А.Я. Части речи – структурно-семантические классы в совр. русском языке. -Таллин : ВалГУС, 1982, с. 33

5-jadval. Ilk rus tadqiqotchilarining o‘zbek tili ST tizimiga yondashuvlari*

№	Asarlar va mualliflar	So‘z turkumlari									
		ot	sifat	son	olmosh	fe‘l	ravish	bog‘lov chi	ko‘ma kchi	undov yuklam	q
1	Герентев М. Грамматика турецкая, песидская, киргизская и узбекская. СПб, 1975	+	+	+	+	+	+	+	+	+	-
2	Старчевский А. В. Спутник русского человека в Средней Азии. СПб., 1878	+	+	+	+	+	+	-	+	-	-
3	Алексеев З. А., Вишнегорский А. Самоучитель сартовского язўка. Ташкент, 1884.	+	-	-	-	+	-	-	-	-	-
4	Наливкин В., Наливкина М. Грамматика сартовского языка. Казан, 1884	+	+	+	+	+	+	+	+	-	-
5	Лалин С. А. Краткая грамматика узбекского язўка Самарканд, 1894	+	+	+	+	+	+	+	-	+	-
6	Наливкин В. Руководство к практическому изучению сартовского язўка. Самарканд, 1898	+	+	+	+	+	+	-	-	-	-
7	Беляев И. Я. Руководство к изучению сартовского язўка. Ташкент, 1906	+	+	+	+	+	+	-	-	-	-

* Қаранг: Аширбоев С. Ўзбек тили грамматик қурилишининг ўрганилиш тарихидан (1875-1917 йиллардаги рус туркологлари асарлари асосида). Канд.дисс. -Тошкент, 1974, 2-илова.

6-jadval. Fitratning ST haqidagi tasavvurlari

<i>Soʻz turkumi</i>	<i>Anglatuvchi maʼno</i>	<i>Tuzilishiga mazmuniga va koʻra turlari</i>	<i>Grammatik belgilari</i>
ot	predmetning nomini bildiradi	oʻrin oti, qurol oti, kichiklangan otlar, qoʻshma otlar	koʻplik, kichraytirish formalari
sifat	belgini ("qandaylikni") bildiradi	tub va yasama	
feʼl	harakat va holatni bildiradi		zamon (oʻtgan zamon, hozirgi zamon va soʻngi zamon)
koʻmakchilar	munosabatni bildiradi		

7-jadval. A. Nurmonov va R. Rasulov tarafidan amalga oshirilgan ST tasnifi*

<i>Soʻzlarning umumiy xususiyatiga koʻra turlari</i>	<i>Turi</i>	<i>Soʻrogʻi</i>	<i>Grammatik belgisi</i>	<i>Maʼnosi</i>	<i>Sintaktik xoslanishi</i>
1	2	3	4	5	6
Mustaqil soʻzlar (umumiy kategorial maʼnoga ega boʻlgan soʻzlar)	<i>ot</i>	<i>kim?, nima? qaer?</i>	egallik kelishik, koʻplik shakllari bilan oʻzgaradi	narsa buyum (konkret va abstrakt)ni bildiradi	ega, toʻldiruvchi, qaratqichli aniqlovchi, oʻrin holi, ot, kesim
	<i>sifat</i>	<i>qanday? qanaqa? qaysi?</i>	daraja va kuchaytirish shakllariga ega	narsa va buyum belgisini bildiradi	sifatlovchi aniqlovchi
	<i>son</i>	<i>qancha? necha? nechanchi?</i>	oʻziga xos grammatik kategoriya (tartib, toʻda, taxmin, taqsim) larni ifodalovchi grammatik shakllarga ega	narsa-buyum belgisi (miqdori, sanogʻi, tartibi) ni bildiradi	aniqlovchi, kesim, ega, toʻldiruvchi
	<i>olmosh</i>	<i>kim?, nima?, qaer? qanday?, qanaqa?, qaysi?, qancha?, necha?</i>	ot xarakteridagi olmoshlar otning, sifat xarakteridagi olmoshlar sifatlarning, ravish xarakteridagi olmoshlar ravish-ning, son xarakteridagi olmoshlar sonning grammatik belgilariga ega	umumlashgan narsa-buyum, umumlashgan belgi, umumlashgan miqdor, maʼnolarini ifodalaydi	
	<i>feʼl</i>	<i>nima</i>	shaxs-son, zamon, mayl,	harakat, holat	kesim
		<i>qilmoq? nima boʻlmoq?</i>	nisbat, boʻlishli, boʻlishsizlik shakllariga ega	maʼnolarini bildiradi	
	<i>ravish</i>	<i>qanday? qanday qilib? qaytarzda? qay holda? qachon? qaerga? qaerda? qaerdan?</i>	oʻzgarmaslik xususiyatiga ega. Daraja shakli mavjud (holat ravishlarida)	harakat holat belgisini bildiradi	hol

* Қаранг: Нурмонов А., Расулов Р. Ўзбек тили жадвалларда. -Тошкент: Ўқитувчи, 1993, 65-68 б.

Yordamchi so'zlar (umumiy kategorial ma'noga ega bo'lmagan so'zlar)	<i>ko'makchi</i>	-	o'zgarmaydi ayrim kelishik (bosh, chiqish, jo'nalish) lardagi so'zlarga xoslangan enkliza holida qo'shiladi	qo'shma gap qismlarini va sodda gap bulaklarini sintaktik munosabatlarini (vosita, maqsad, sabab, vaqt, makon kabi sintaktik munosabatlar) ifodalaydi	
	<i>bog'lovchi</i>		o'zgarmaydi	qo'shma gap qismlarini va sodda gap bulaklarini sintaktik munosabatini (payt, sabab, natija, ayrim, zidlik va boshq) ifodalaydi	
	<i>yuklama</i>		o'zgarmaydi	ayrim so'z yoki gapga qo'shimcha ma'no (so'roq, taajjub, qistash, buyruq, inkor...)	qo'shma gap qismlarini va sodda gap bo'lak-larini sintaktik munosabatlarini ifodalaydi
	<i>modal so'zlar</i>		o'zgarmaydi	so'zlovchining anglatilayotgan fikriga munosabatini ifodalaydi	kirish so'z
	<i>undov so'zlar</i>		yasalishga asos bo'lishi mumkin, otlashib, otning grammatik belgisini ifodalaydi	his-tuyg'u, buyruq, xitob, chiqarish kabi ma'nolarni bildiradi	otlashganda otning sintaktik vazifasini bajaradi. So'z-gap
	<i>taqlid</i>	<i>qanday? qanaqa?</i>	o'zgarmaydi	tovush, ko'rinish va holatga taqlidni bildiradi	hol sifatlovchi aniqlovchi

8-jadval. O‘zbek tili STini I. Madrahimov amalga oshirgan tasnif*

<i>№</i>	<i>Leksema turkumlari, jihatlar</i>	<i>Ma’noviy</i>	<i>Sintaktik</i>	<i>Morfologik</i>	<i>Izoh (ajralishning asosiy belgisi)</i>
1	Ot	predmet va predmetlikni nomlash orqali atovchi mustaqil leksemalar	cheklanmagan muchalanuvchanlik	sonlanuvchi (?) o‘zgaruvchi	morfologik va ma’noviy
2	Sifat	belgini nomlash orqali atovchi mustaqil leksemalar	cheklangan muchalanuvchanlik	darajalanuvchi, o‘zgaruvchi	morfologik va ma’noviy
3	Son	miqdorni nomlash orqali atovchi mustaqil leksemalar	cheklanmagan muchalanuvchanlik	tartiblanuvchi, o‘zgaruvchi	morfologik va ma’noviy
4	Fe‘l	harakat – holatni nomlash asosida atovchi mustaqil leksemalar	cheklanmagan muchalanuvchanlik	nisbatlanuvchi, o‘zgaruvchi	morfologik va ma’noviy
5	Ravish	o‘rin, payt, tarz-tusni nomlovchi mustaqil leksemalar	cheklangan muchalanuvchanlik	o‘zgarmaslik	morfologik va ma’noviy
6	Modal	munosabatni nomlovchi leksemalar	ajraluvchilik	o‘zgarmaslik	ma’noviy va sintaktik
7	Undov	his-hayajonni tasvirlash leksemalari	ajraluvchilik	o‘zgarmaslik	ma’noviy va sintaktik
8	Ishora	ishora mustaqil leksemalari	–	-	ma’noviy
9	Taqlid	tovush yoki ko‘rinishga taqlid	cheklanmagan muchalanuvchanlik	-	ma’noviy
10	Ko‘makchi	–	so‘zni so‘zga tobelantiruvchi muchalanmas leksemalar	o‘zgarmaslik	sintaktik
11	Bog‘lovchi	–	so‘zni va gapni bog‘lovchi muchalanmas leksemalar	o‘zgarmaslik	sintaktik
12	Yuklama	ta’kid gap mazmuniga qo‘shimcha ma’nolar	muchalanmaslik	o‘zgarmaslik	ma’noviy

*Мадрахимов И. Ўзбек тилида сўзнинг серкирралиги ва уни таснифлаш асослари. -НДА.-Тошкент, 1994., 17-б.

B) Chizmalar

1-chizma

F.F.Fortunatovning ST ga doir qarashlari*

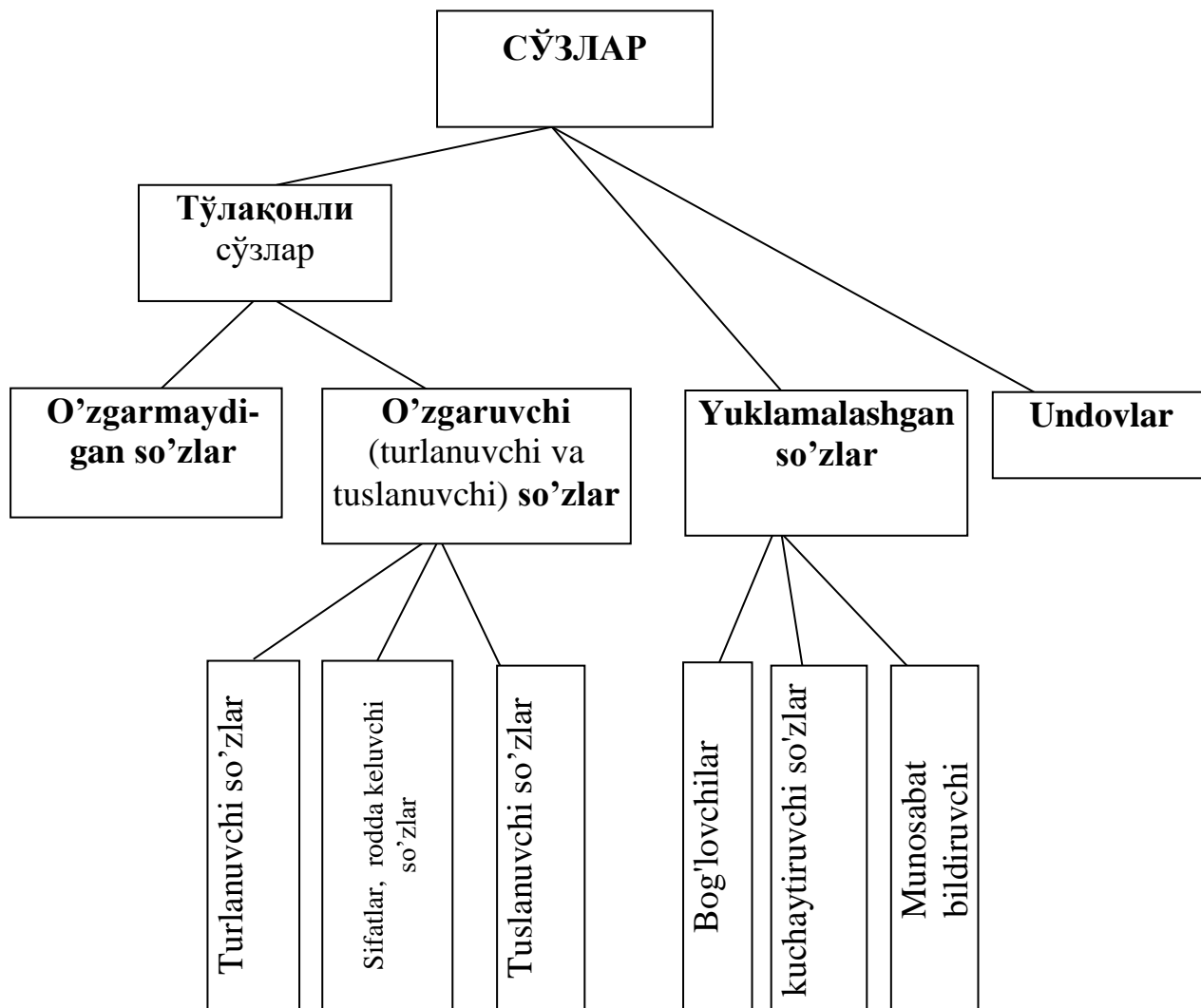

* Бу ҳақда яна қаранг: Венцкович Р.М., Шайкевич А.Я. История языкознания, вып. III, М., 1974, с.75

2- va 3-chizmalar. V. Vinogradovning ST jadvallari

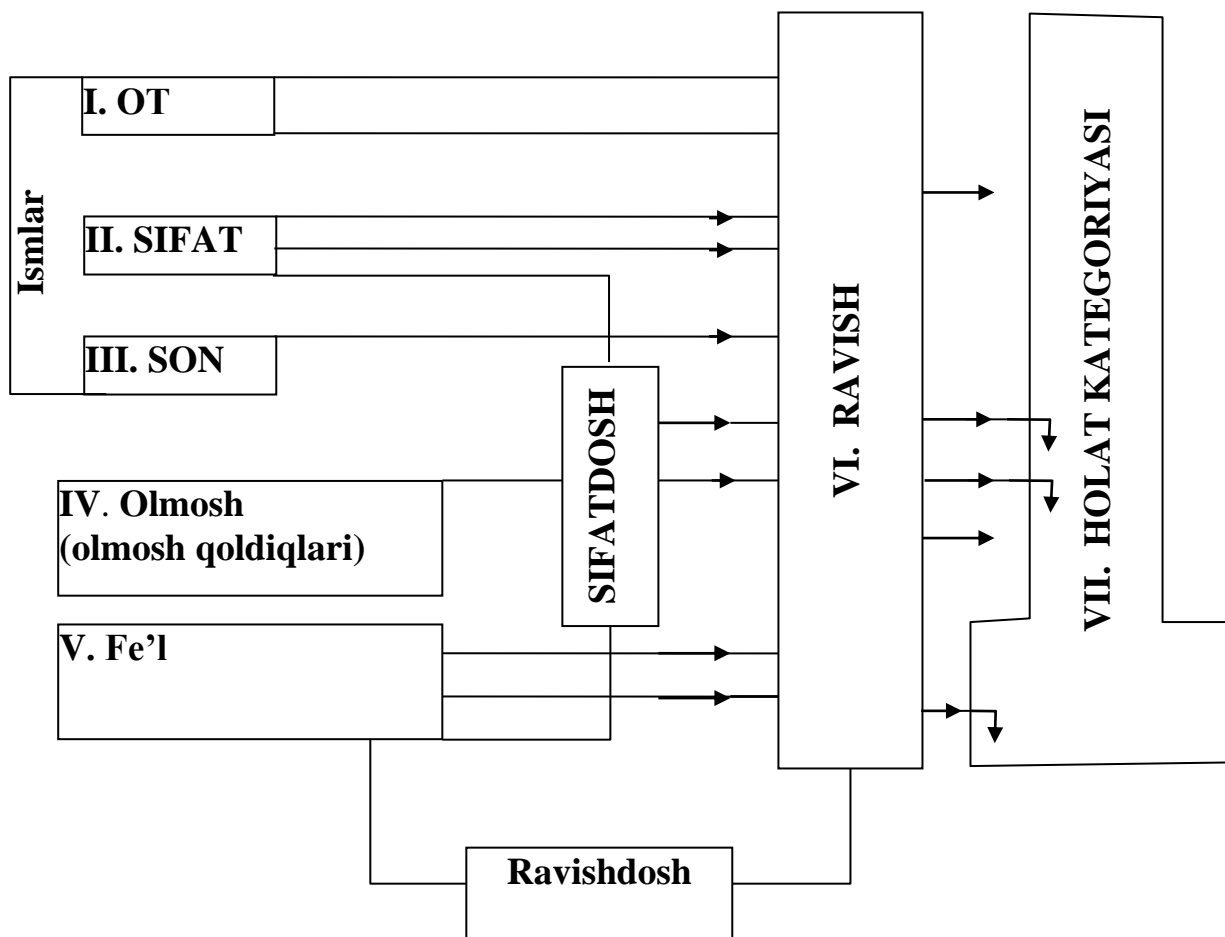

SO'ZLAR KATEGORIYASI

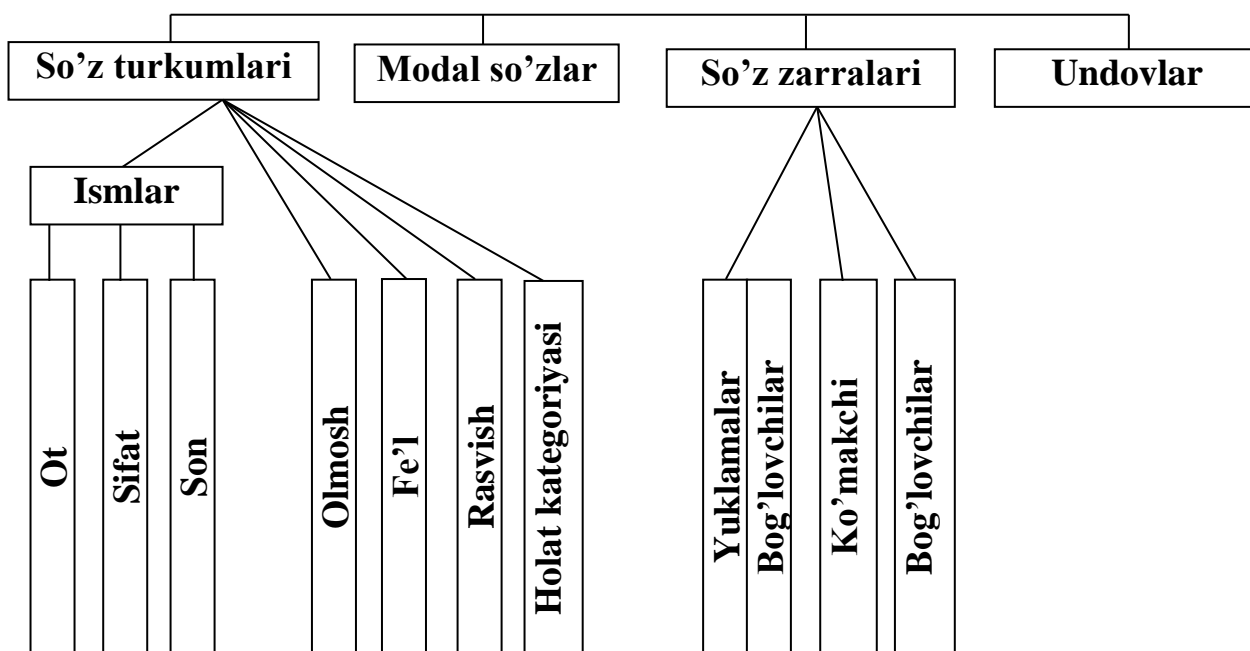

4-chizma. F. de Sossyur va izdoshlari

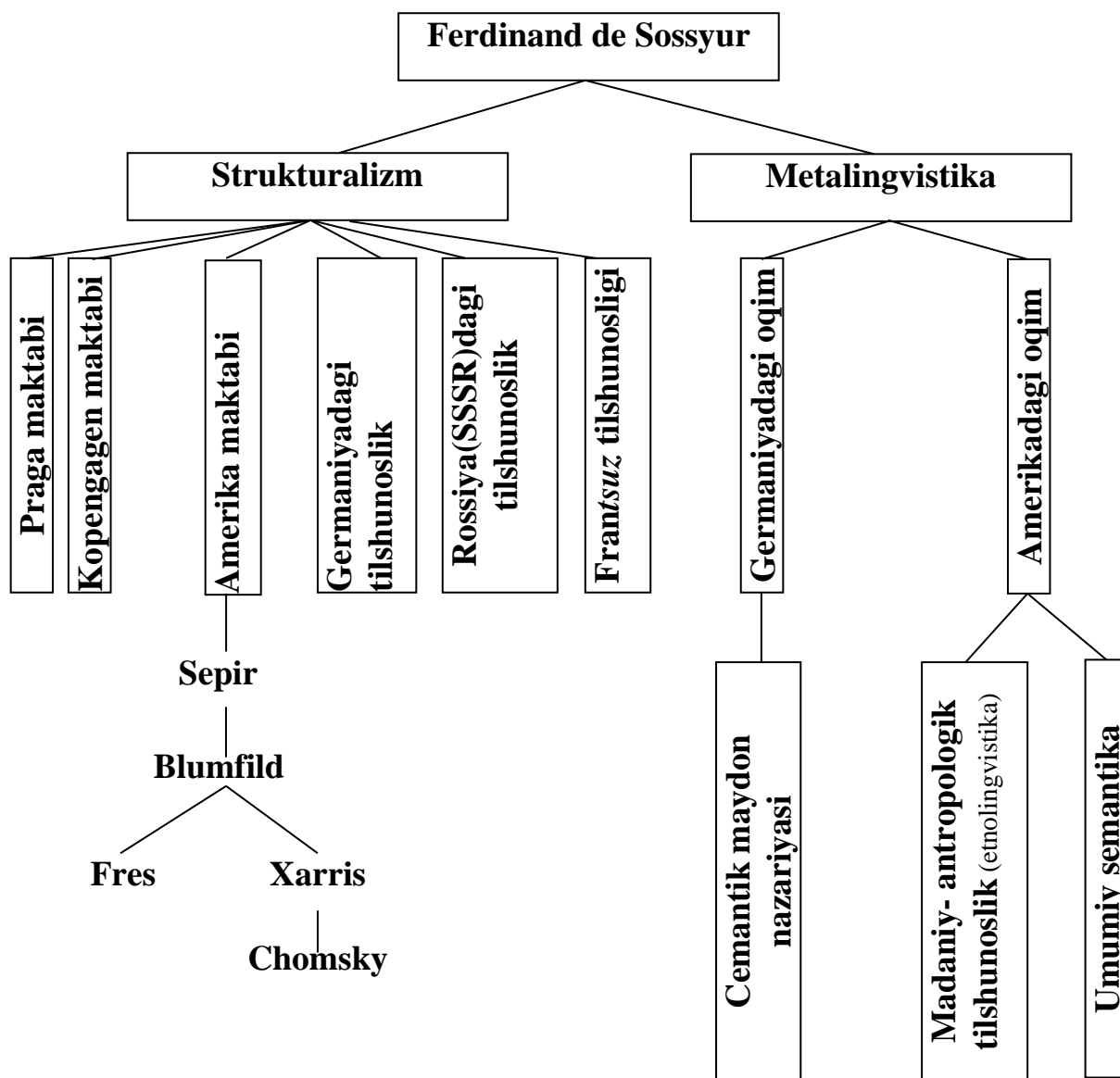

5-chizma. Akad. A.N. Kononovning o‘zbek tili ST haqidagi qarashi

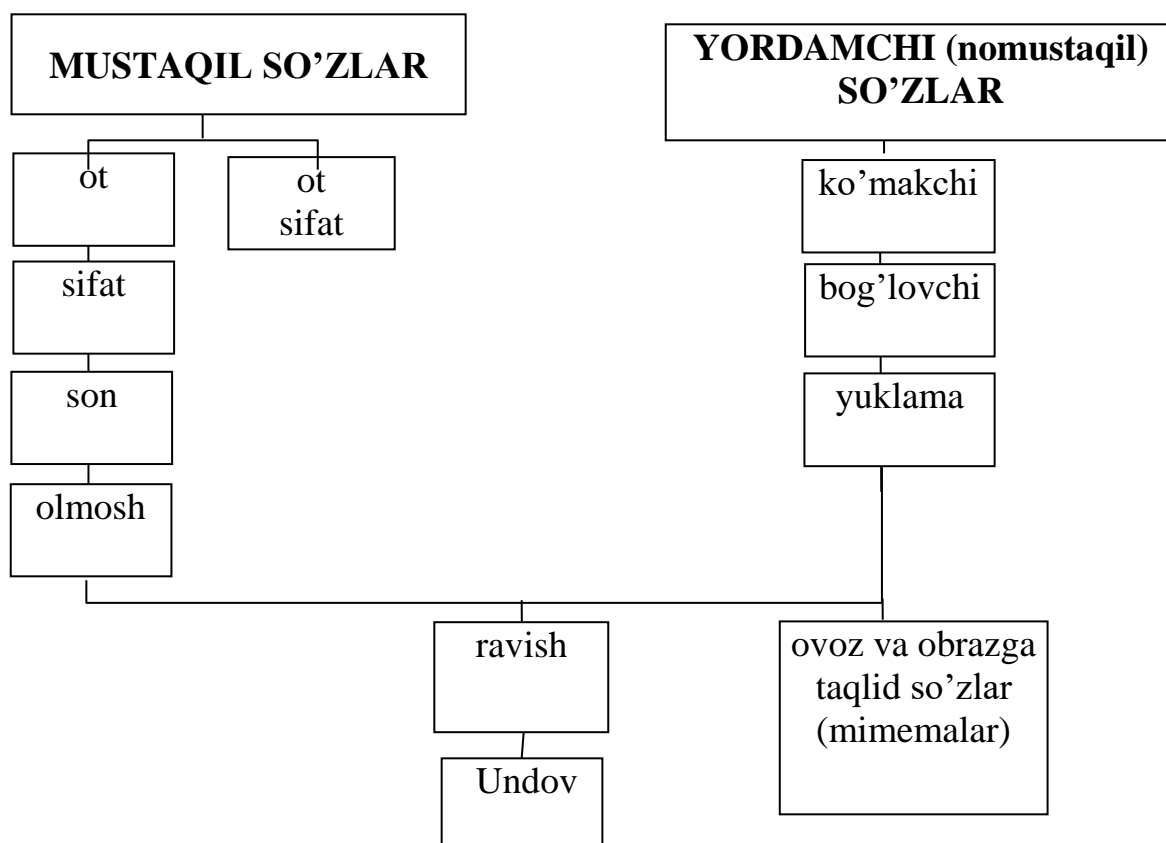



JO‘LIBOY ELTAZAROV

**O‘ZBEK VA JAHON TILSHUNOSLIGIDA
SO‘Z TURKUMLARINING O‘RGANILISH
TARIXIDAN**

Texnik muharrir X.Karimov

ISBN 978-9943-7224-0-8

2021-yil 10 martda tahririy-nashriyot bo‘limiga qabul qilindi.
2021-yil 15 martda original-maketdan bosishga ruxsat etildi.
Qog‘oz bichimi 60x84.^{1/16}. “Times New Roman” garniturasini.
Offset qog‘ozi. Shartli bosma tabog‘i – 7,75.
Adadi 200 nusxa. Buyurtma №1

“Ipak yo‘li” TXU tahririy-nashriyot bo‘limida chop etildi.
140104, Samarqand sh., Universitet xiyoboni, 17.